

Originalfassung

DE BETRIEBSANLEITUNG

Übersetzung / Translation

EN USER MANUAL

ES INSTRUCCIONES DE SERVICIO

FR MODE D'EMPLOI

CZ NÁVOD K POUŽITÍ

ZINKENFRÄSSCHABLONE

DOVETAIL JOINTER

PLANTILLA DE FRESADO DE DIENTES

GABARIT A QUEUES D'ARONDES

CINKOVACÍ PŘÍPRAVEK



ZFS600



1 INHALT / INDEX

1	INHALT / INDEX	2
2	SICHERHEITSSZEICHEN / SAFETY SIGNS	4
3	TECHNIK / TECHNIC	5
3.1	Lieferumfang / Delivery Content	5
3.2	Komponenten / Components	5
3.3	Technische Daten / Technical Data	6
4	VORWORT (DE)	7
5	SICHERHEIT	8
5.1	Bestimmungsgemäße Verwendung	8
5.1.1	Technische Einschränkungen	8
5.1.2	Verbotene Anwendungen / Gefährliche Fehlanwendungen	8
5.2	Anforderungen an Benutzer	8
5.3	Allgemeine Sicherheitshinweise	8
5.4	Gefahrenhinweise	9
6	MONTAGE	9
6.1	Vorbereitende Tätigkeiten	9
6.1.1	Lieferumfang prüfen	9
6.1.2	Zusammenbau der Maschine	10
6.1.3	Aufstellen der Maschine	10
7	BETRIEB	10
7.1	Bedienhinweise	10
7.2	Bedienung	10
7.2.1	Einstellung Endanschläge	10
7.2.2	Einlegen Holz in Vorrichtung	11
7.2.3	Einstellung Schablone	12
7.2.4	Einstellung Gegenanschlag	12
7.3	Schneiden einer Schwalbenschwanzverbindung	12
7.3.1	Vorbereitung Hölzer	12
7.3.2	Einstellung Frästiefe Oberfräse	13
7.3.3	Verbindung Schneiden	13
8	REINIGUNG	13
9	WARTUNG	14
10	ENTSORGUNG	14
11	PREFACE (EN)	15
12	SAFETY	16
12.1	Intended Use of the Machine	16
12.1.1	Technical Restrictions	16
12.1.2	Prohibited Applications / Hazardous Misapplications	16
12.2	User Requirements	16
12.3	General Safety Instructions	16
12.4	Hazard Warnings	17
13	ASSEMBLY	17
13.1	Preparatory Activities	17
13.1.1	Checking the Delivery Content	17
13.1.2	Assembly of machine	17
13.1.3	Mounting the device	18
14	OPERATION	18
14.1	Before Each Use!	18
14.2	Operating the Machine	18
14.2.1	Setting the end stops	18
14.2.2	Placing the timber into the device	19
14.2.3	Setting the template position	19
14.2.4	Setting the backstop position	19
14.1	Cutting a dovetail	20
14.1.1	Preparation of timber	20
14.1.2	Setting the router cutter depth	20
14.1.3	Cutting the joint	20
15	CLEANING	21

16	MAINTENANCE	21
17	DISPOSAL	21
18	PRÓLOGO (ES).....	22
19	SEGURIDAD.....	23
19.1	Usó conforme a las especificaciones	23
19.1.1	Limitaciones técnicas	23
19.1.2	Aplicaciones prohibidas / aplicaciones indebidas peligrosas	23
19.2	Requisitos del usuario.....	23
19.3	Indicaciones generales de seguridad.....	23
19.4	Advertencias de peligro.....	24
20	MONTAJE	24
20.1	Tareas preparatorias	24
20.1.1	Comprobación del volumen de suministro	24
20.1.2	Montaje de la máquina	25
20.1.3	Instalación de la máquina	25
21	FUNCIONAMIENTO	25
21.1	Indicaciones de uso	25
21.2	Manejo	25
21.2.1	Ajuste topes finales	25
21.2.2	Colocación de madera en el dispositivo	26
21.2.3	Ajuste de la plantilla	27
21.2.4	Ajuste del contratope.....	27
21.3	Corte de una conexión cola de milano.....	27
21.3.1	Preparación de las maderas	27
21.3.2	Ajuste de la profundidad de fresado de la rebajadora	28
21.3.3	Cortando la unión	28
22	LIMPIEZA	29
23	MANTENIMIENTO	29
24	ELIMINACIÓN DE RESIDUOS	29
25	AVANT-PROPOS (FR)	30
26	SECURITE	31
26.1	Utilisation conforme.....	31
26.1.1	Restrictions techniques	31
26.1.2	Applications interdites / Mauvaises applications dangereuses	31
26.2	Exigences des utilisateurs	31
26.3	Consignes générales de sécurité	31
26.4	Mise en garde contre les dangers	32
27	MONTAGE.....	32
27.1	Activités préparatoires.....	32
27.1.1	Vérifier l'étendue de la livraison	32
27.1.2	Assemblage de la machine.....	33
27.1.3	Mise en place de la machine	33
28	FONCTIONNEMENT	33
28.1	Instructions d'utilisation.....	33
28.2	Utilisation.....	33
28.2.1	Réglage des butées finales.....	33
28.2.2	Mise en place d'une planche en bois dans l'appareil	34
28.2.3	Réglage du gabarit	35
28.2.4	Réglage de la contre-butée	35
28.3	Découpage d'un assemblage à queue d'aronde	35
28.3.1	PréPréparation des planches	35
28.3.2	Réglage de la profondeur de fraisage de la défonceuse.....	36
28.3.3	Découpage d'un assemblage.....	36
29	NETTOYAGE.....	37
30	MAINTENANCE	37
31	ÉLIMINATION.....	37
32	PŘEDMLUVA (CZ)	38
33	BEZPEČNOST	39
33.1	Zamýšlené využití	39
33.1.1	Technická omezení	39

33.1.2	Technická omezen	39
33.2	Požadavky na obsluhu	39
33.3	Všeobecné bezpečnostní pokyny	39
33.4	Upozornění na nebezpečí	40
34	MONTÁŽ	40
34.1	Přípravné práce	40
34.1.1	Rozsah dodávky	40
34.1.2	Sestavení	40
34.1.3	Nastavení stroje	41
35	PROVOZ	41
35.1	Provozní pokyny	41
35.2	Obsluha	41
35.2.1	Nastavení koncových dorazů	41
35.2.2	Vkládání dřeva do přípravku	42
35.2.3	Nastavení šablony	42
35.2.4	Nastavení protidorazu	43
35.3	Řezání rybinového spoje	43
35.3.1	Příprava dřeva	43
35.3.2	Nastavení frézovací hloubky horní frézy	43
35.3.3	Řezání spojů	44
36	ČIŠTĚNÍ	44
37	ÚDRŽBA	44
38	LIKVIDACE	45
39	ERSATZTEILE / SPARE PARTS	45
39.1	Ersatzteilbestellung / Spare Parts Order	45
40	GARANTIEERKLÄRUNG (DE)	47
41	GUARANTEE TERMS (EN)	48
42	DECLARACIÓN DE GARANTÍA (ES)	49
43	DÉCLARATION DE GARANTIE (FR)	50
44	PROHLÁŠENÍ O ZÁRUCE (CZ)	51
45	PRODUKTBEOBACHTUNG PRODUCT MONITORING	52

2 SICHERHEITSZEICHEN / SAFETY SIGNS

SEÑALES DE SEGURIDAD / SYMBOLES DE SÉCURITÉ / BEZPEČNOSTNÍ ZNAČKY

DE	SICHERHEITSZEICHEN BEDEUTUNG DER SYMBOLE	EN	SAFETY SIGNS DEFINITION OF SYMBOLS	ES	SEÑALES DE SEGURIDAD SIGNIFICADO DE LOS SÍMBOLOS
FR	SYMBOLES DE SÉCURITÉ SIGNIFICATION DES SYMBOLES	CZ	BEZPEČNOSTNÍ ZNAČKY VÝZNAM SYMBOLŮ		



- DE** Anleitung beachten!
EN Follow the instructions!
ES ¡Observe el manual de instrucciones!
FR Respecter le manuel !
CZ Přečtěte si návod obsluze !

- DE** **Warnschilder und/oder Aufkleber an der Maschine, die unleserlich sind oder die entfernt wurden, sind umgehend zu erneuern!**
- EN** **Missing or non-readable safety stickers have to be replaced immediately!**
- ES** **¡Deben sustituirse inmediatamente los letreros de advertencia y/o las pegatinas que haya en la máquina, que se hayan vuelto ilegibles o se hayan retirado!**
- FR** **Les panneaux d'avertissement et/ou autocollants d'avertissement illisibles ou retirés sur la machine doivent être remplacés immédiatement !**
- CZ** **Výstražné štítky a/nebo samolepky, které jsou na stroji nečitelné nebo odstraněné, je nutné ihned nahradit.**

3 TECHNIK / TECHNIC TÉCNICA / TECHNIQUE / TECHNIKA

3.1 Lieferumfang / Delivery Content

Volumen de suministro / Contenu de la livraison / Součást dodávky

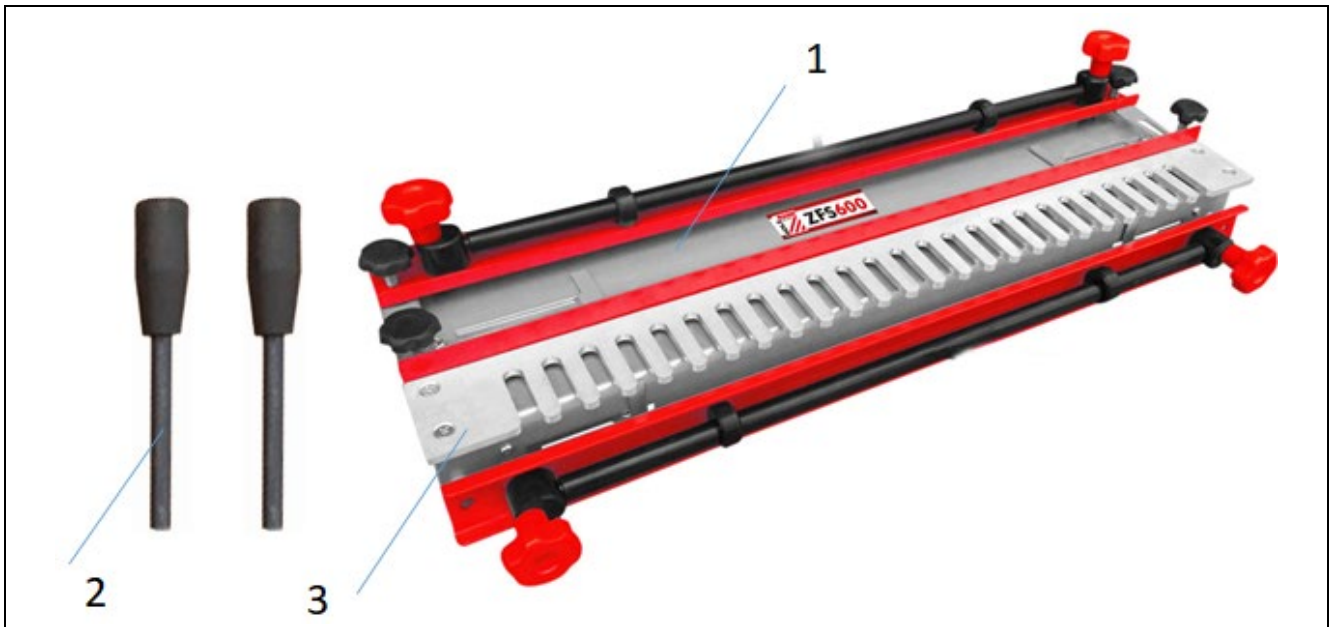

1	Vorrichtung / device / Dispositivo / Appareil / Přípravek
2	Hebel / handle / Palanca / Levier / Páka
3	1/2" Schablone / 1/2" template / plantilla 1/2" / Gabarit 1/2" / 1/2" šablona
4	1/2" Fräser / 1/2" cutter / fresa 1/2" / Foret à fraiser 1/2" / 1/2" fréza

3.2 Komponenten / Components

Componentes / Composants / Komponenty

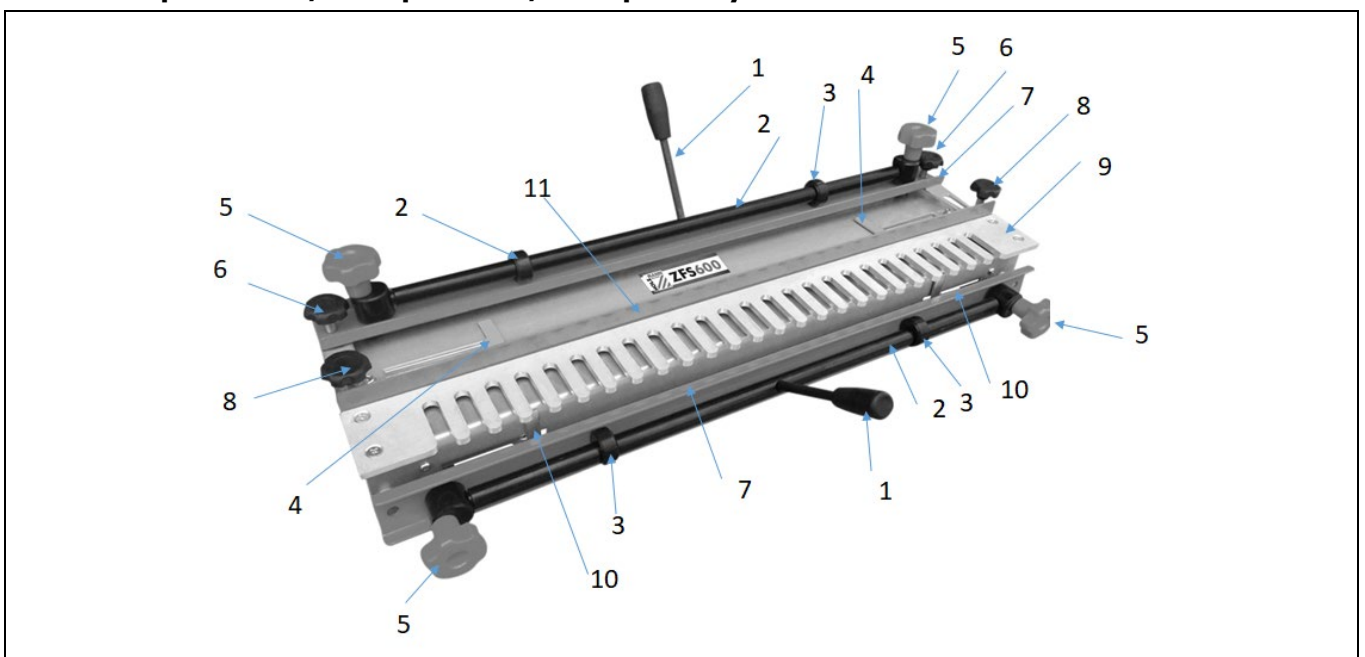

1	Verriegelungsklemmgriff / Locking clamp handle / Palanca de fijación / Poignée de serrage du verrouillage / Uzamykací upínací rukojeť	7	Klemmung / clamp / Sujeción / Serrage / Upínání
2	Exzenterstange / Eccentric bar / Barra excéntrica / Tige excentrique / Excentrická tyč	8	Gegenanschlag Fixierschraube / Backstop locking screw / Contratope tornillo de fijación / Vis de blocage de la contre-butée / Upevňovací šroub protidorazu
3	Exzentrische Nocke / Eccentric cam / Leva excéntrica / Came excentrique / Excentrická vačka	9	Schablone / template / Plantilla / Gabarit / Šablona
4	Horizontaler Anschlag / horizontal stop / Tope horizontal / Butée horizontale / Vodorovný doraz	10	vertikaler Anschlag / vertical stop / tope vertical / butée verticale / Svislý doraz
5	Einstellschraube für Klemmung / Clamp adjusting screw / Tornillo de ajuste para fijación / Vis d'ajustage du blocage / Nastavovací šroub pro upnutí	11	Gegenanschlag / Backstop / Contratope / Contre-butée / Protidoraz
6	Fixierschraube Schablone / Template securing screw / Plantilla tornillo de fijación / Vis de fixation du gabarit / Upevňovací šroub šablony		

3.3 Technische Daten / Technical Data

Datos técnicos / Données techniques / Technické údaje

		ZFS600
Max. Werkstücklänge / max. workpiece length / Longitud máx. de la pieza de trabajo / Longueur max. de la pièce / Max. délka obrobku	mm	600
Werkstückdicke / Workpiece thickness / Grosor pieza de trabajo / Épaisseur de la pièce / Tloušťka obrobku	mm	6-32
Nettogewicht / net weight / Peso neto / Poids net / Hmotnost netto	kg	13,9
Bruttogewicht / gross weight / Peso bruto / Poids brut / Hmotnost brutto	kg	15,3
Verpackungsmaße (LxBxH) / packaging dimensions (LxWxH) / Dimensiones del embalaje (LxAxH) / Dimensions de l'emballage (LxlxH) / Rozměr balení (DxŠxV)	mm	750x270x150
Maschinenabmessungen (LxBxH) / Machine dimension (LxWxH) / Dimensiones de la máquina (LxAxH) / Dimensions de la machine (LxlxH) / Rozměr stroje (LxBxH)	mm	740x280x150

4 VORWORT (DE)

Sehr geehrter Kunde!

Diese Betriebsanleitung enthält Informationen und wichtige Hinweise zur Inbetriebnahme und Handhabung der Zinkenschablone ZFS600, nachfolgend jeweils vereinfachend als Maschine bezeichnet.



Die Anleitung ist Bestandteil der Maschine und darf nicht entfernt werden. Bewahren Sie sie für spätere Zwecke an einem geeigneten, für Nutzer (Betreiber) leicht zugänglichen, vor Staub und Feuchtigkeit geschützten Ort auf, und legen Sie sie der Maschine bei, wenn sie an Dritte weitergegeben wird!

Beachten Sie im Besonderen das Kapitel Sicherheit!

Durch die ständige Weiterentwicklung unserer Produkte können Abbildungen und Inhalte geringfügig abweichen. Sollten Sie Fehler feststellen, informieren Sie uns bitte.

Technische Änderungen vorbehalten!

Kontrollieren Sie die Ware nach Erhalt unverzüglich und vermerken Sie etwaige Beanstandungen bei der Übernahme durch den Zusteller auf dem Frachtbrief!

Transportschäden sind innerhalb von 24 Stunden separat an uns zu melden.

Für nicht vermerkte Transportschäden kann Holzmann keine Gewährleistung übernehmen.

Urheberrecht

© 2019

Diese Dokumentation ist urheberrechtlich geschützt. Alle Rechte vorbehalten! Insbesondere der Nachdruck, die Übersetzung und die Entnahme von Fotos und Abbildungen werden gerichtlich verfolgt.

Als Gerichtsstand gilt das Landesgericht Linz oder das für 4170 Haslach zuständige Gericht als vereinbart.

Kundendienstadresse

HOLZMANN MASCHINEN GmbH
4170 Haslach, Marktplatz 4
AUSTRIA
Tel +43 7289 71562 - 0
info@holzmann-maschinen.at

5 SICHERHEIT

Dieser Abschnitt enthält Informationen und wichtige Hinweise zur sicheren Inbetriebnahme und Handhabung der Maschine.



Zu Ihrer Sicherheit lesen Sie diese Betriebsanleitung vor Inbetriebnahme aufmerksam durch. Das ermöglicht Ihnen den sicheren Umgang mit der Maschine, und Sie beugen damit Missverständnissen sowie Personen- und Sachschäden vor. Beachten Sie außerdem die an der Maschine verwendeten Symbole und Piktogramme sowie die Sicherheits- und Gefahrenhinweise!

5.1 Bestimmungsgemäße Verwendung

Die Maschine ist ausschließlich für folgende Tätigkeiten bestimmt: Vorlage zum Schneiden von Verbindungen für Holzwerkstück in Kombination mit einer Oberfräse.

Für eine andere oder darüber hinausgehende Benutzung und daraus resultierende Sachschäden oder Verletzungen übernimmt **HOLZMANN MASCHINEN keine Verantwortung oder Garantieleistung.**

5.1.1 Technische Einschränkungen

Die Maschine ist für den Einsatz unter folgenden Umgebungsbedingungen bestimmt:

Rel. Feuchtigkeit	max. 70 %
Temperatur	-10° C bis +40° C

Der Einsatz ist ausschließlich auf ebenen, befestigten Fahrbahnen gestattet.

5.1.2 Verbotene Anwendungen / Gefährliche Fehlanwendungen

- Betreiben der Maschine ohne adäquate körperliche und geistige Eignung.
- Betreiben der Maschine ohne Kenntnis der Bedienungsanleitung.
- Umbauten oder Änderungen der Konstruktion der Maschine.
- Betreiben der Maschine im Freien.
- Betreiben der Maschine außerhalb der in dieser Anleitung angegebenen technischen Grenzen.
- Entfernen der an der Maschine angebrachten Sicherheitskennzeichnungen.
- Verändern, umgehen oder außer Kraft setzen der Sicherheitseinrichtungen der Maschine.

Die nicht bestimmungsgemäße Verwendung bzw. die Missachtung der in dieser Anleitung dargelegten Ausführungen und Hinweise hat das Erlöschen sämtlicher Gewährleistungs- und Schadenersatzansprüche gegenüber der Holzmann Maschinen GmbH zur Folge.

5.2 Anforderungen an Benutzer

Die Maschine ist für die Bedienung durch eine Person ausgelegt. Voraussetzungen für das Bedienen der Maschine sind die körperliche und geistige Eignung sowie Kenntnis und Verständnis der Betriebsanleitung. Personen, die aufgrund ihrer physischen, sensorischen oder geistigen Fähigkeiten oder ihrer Unerfahrenheit oder Unkenntnis nicht in der Lage sind, die Maschine sicher zu bedienen, dürfen sie nicht ohne Aufsicht oder Anweisung durch eine verantwortliche Person benutzen.

Bitte beachten Sie, dass örtlich geltende Gesetze und Bestimmungen das Mindestalter des Bedieners festlegen und die Verwendung dieser Maschine einschränken können!

Legen Sie ihre persönliche Schutzausrüstung vor Arbeiten an der Maschine an.

5.3 Allgemeine Sicherheitshinweise

Zur Vermeidung von Fehlfunktionen, Schäden und gesundheitlichen Beeinträchtigungen sind bei Arbeiten mit der Maschine neben den allgemeinen Regeln für sicheres Arbeiten folgende Punkte zu berücksichtigen:

- Die Maschine darf nur von Personen betrieben, gewartet oder repariert werden, die mit ihr vertraut sind und die über die im Zuge dieser Arbeiten auftretenden Gefahren unterrichtet sind.
- Kontrollieren Sie die Maschine vor Inbetriebnahme auf Vollständigkeit und Funktion.
- Achten Sie auf ein sauberes Arbeitsumfeld.
- Sorgen Sie für ausreichende Lichtverhältnisse am Arbeitsplatz.
- Lassen Sie die beladene Maschine niemals unbeaufsichtigt.
- Stellen Sie sicher, dass Unbefugte sicheren Abstand zur Maschine halten.
- Halten Sie Kinder von der Maschine fern.
- Tragen Sie geeignete Arbeitskleidung und geeignetes Schuhwerk.
- Sichern Sie die Maschine vor Reinigungs-, Wartungs- oder Instandhaltungsarbeiten etc. gegen Wegrollen.
- Unterlassen Sie das Arbeiten an der Maschine bei Müdigkeit, Unkonzentriertheit bzw. unter Einfluss von Medikamenten, Alkohol oder Drogen!

5.4 Gefahrenhinweise

Trotz bestimmungsmäßiger Verwendung bleiben bestimmte Restrisiken bestehen. Bedingt durch Aufbau und Konstruktion der Maschine können im Umgang mit den Maschinen Gefährdungssituationen auftreten, die in dieser Bedienungsanleitung wie folgt gekennzeichnet sind:

GEFAHR



Ein auf diese Art gestalteter Sicherheitshinweis weist auf eine unmittelbar gefährliche Situation hin, die zum Tod oder zu schweren Verletzungen führt, wenn sie nicht gemieden wird.

WARNUNG



Ein solcherart gestalteter Sicherheitshinweis weist auf eine möglicherweise gefährliche Situation hin, zu schweren Verletzungen oder sogar zum Tod führen kann, wenn sie nicht gemieden wird.

VORSICHT



Ein auf diese Weise gestalteter Sicherheitshinweis weist auf eine möglicherweise gefährliche Situation hin, die zu geringfügigen oder leichten Verletzungen führen kann, wenn sie nicht gemieden wird.

HINWEIS



Ein derartig gestalteter Sicherheitshinweis weist auf eine möglicherweise gefährliche Situation hin, die zu Sachschäden führen kann, wenn sie nicht gemieden wird.

Ungeachtet aller Sicherheitsvorschriften sind und bleiben ihr gesunder Hausverstand und ihre entsprechende technische Eignung/Ausbildung die wichtigsten Sicherheitsfaktoren bei der fehlerfreien Bedienung der Maschine. Sicheres Arbeiten hängt in erster Linie von Ihnen ab!

6 MONTAGE

6.1 Vorbereitende Tätigkeiten

6.1.1 Lieferumfang prüfen

Vermerken Sie sichtbare Transportschäden stets auf dem Lieferschein und überprüfen Sie die Maschine nach dem Auspacken umgehend auf Transportschäden bzw. auf fehlende oder

beschädigte Teile. Melden Sie Beschädigungen der Maschine oder fehlende Teile umgehend Ihrem Händler bzw. der Spedition.

6.1.2 Zusammenbau der Maschine

Die Maschine ist vormontiert es müssen lediglich die beiden Klemmgriffe montiert werden.

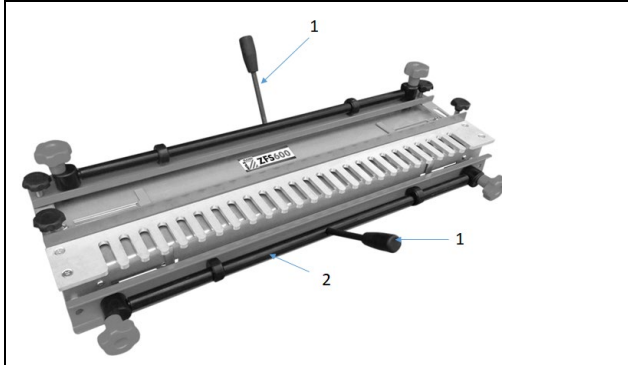

Montage der Fixierhebel:

Die beiden Fixierhebel (1) an die Exzenterstangen (2) festschrauben.

6.1.3 Aufstellen der Maschine



Im Rahmen sind vier Löcher zur Befestigung der Vorrichtung vorgesehen.

- Montieren Sie die Vorrichtung (1) wie abgebildet auf einer Arbeitsfläche (2) und sichern Sie sie mit geeigneten Schrauben (nicht im Lieferumfang enthalten).
- Die Vorrichtung (1) muss bündig mit der Vorderkante der Werkbank montiert werden.
- Stellen Sie sicher, dass hinter der Vorrichtung (1) genügend Platz vorhanden ist, um die längste Holzlänge aufzunehmen

7 BETRIEB

7.1 Bedienhinweise

VORSICHT



Verwenden Sie die Maschine nicht, wenn Sie einen Funktionsfehler oder einen Schaden feststellen!

Prüfen Sie die folgenden Punkte täglich bzw. vor jedem Einsatz:

- Vergewissern Sie sich, dass alle Schrauben und Bolzen angezogen sind.

Liegt eine Beschädigung vor, darf die Maschine nicht verwendet werden!

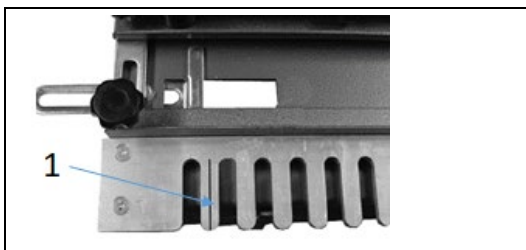

7.2 Bedienung

7.2.1 Einstellung Endanschläge

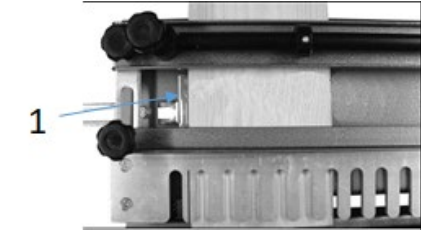
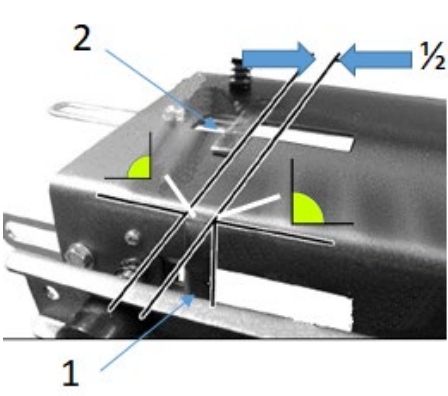

Verwenden Sie ein Zeichendreieck, um eine Bleistiftlinie halbwegs über den ersten Finger der Schablone zu zeichnen.

- Die Linie muss rechtwinklig zu den Kanten der Schablone stehen.

	<p>Richten Sie die Innenkante des linken horizontalen Anschlags (1) mit der Linie aus, die Sie gerade auf die Vorlage gezeichnet haben.</p> <ul style="list-style-type: none"> - Verwenden Sie einen Einstellwinkel, um sicherzustellen, dass der Anschlag rechtwinklig zur Vorrichtung steht.
	<p>Versetzen Sie den vertikalen Anschlag 1/2" rechts vom horizontalen Anschlag.</p> <ul style="list-style-type: none"> - Stellen Sie sicher, dass der vertikale Anschlag rechtwinklig zur Oberseite der Vorrichtung steht. <div style="background-color: #0056b3; color: white; padding: 5px; text-align: center;">HINWEIS</div> <div style="display: flex; align-items: center; background-color: #e0e0e0; padding: 5px;">  <p>Falls Schablonen verwendet werden die abweichend von 1/2" sind muss dieser Wert dementsprechend angepasst werden</p> </div> <ul style="list-style-type: none"> - Spiegeln Sie diese Einstellungen auf der rechten Seite der Vorrichtung.

7.2.2 Einlegen Holz in Vorrichtung

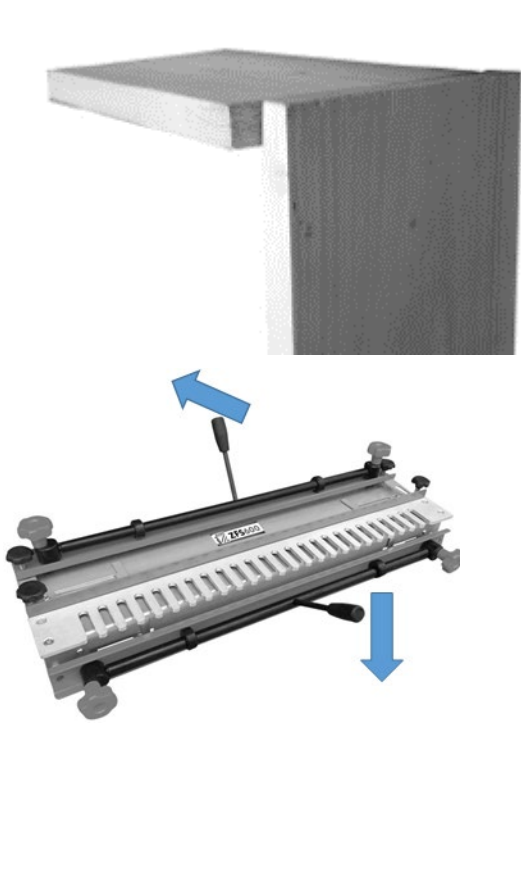
	<ol style="list-style-type: none"> 1. Richten Sie das Holz so aus, dass die Seite des Werkstücks vorne am vertikalen Anschlag montiert ist - Es sollte sich über die Vorderkante der Vorrichtung um die Dicke des zu montierenden Teils unter der oberen Klemme vorragen (Vorder- oder Rückseite der Schublade). 2. Das Holzstück in der oberen Klemme wird dann so aufgelegt, dass beide Teile bündig unter der Schablone liegen.. 3. Die beiden Teile sitzen in der Vorrichtung wie links im Bild dargestellt. - Achten Sie darauf, dass beide Teile gegen die horizontalen / vertikalen Anschläge stoßen. 4. Verwenden Sie die Klemmhebel, um das Holz an der Vorrichtung zu befestigen. - Möglicherweise müssen Sie die oberen und vorderen Klemmschienen an die Dicke des Holzes anpassen, indem Sie die Klemmschrauben an beiden Enden jeder Klemmschiene verwenden, damit das Holz fest an seinem Platz gehalten wird. - Wenn schmale Holzstücke verwendet werden, legen Sie ein weiteres Holzstück (genau die gleiche Dicke) unter die Klemmleiste am anderen Ende, um einen gleichmäßigen Griff auf das Holz zu gewährleisten und eine Verformung der Stäbe zu vermeiden.
--	--

7.2.3 Einstellung Schablone

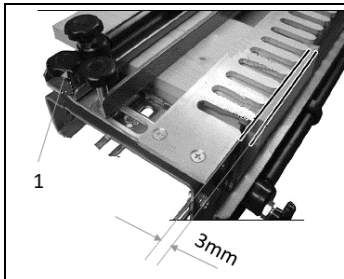

Lösen Sie die beiden Befestigungsschrauben (1) der Schablone und positionieren Sie die Schablone so, dass die Spitzen der Finger 3 mm vom Rand des vertikal montierten Holzes entfernt liegen.

Fixieren Sie die Schablone mit den beiden Befestigungsschrauben (1) der Schablone.

7.2.4 Einstellung Gegenanschlag

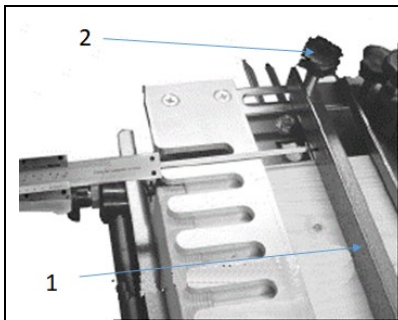

Der Abstand, in dem der Anschlag von der Vorderseite der Schablonenfinger positioniert werden muss, hängt von der Größe der Fräsbasis ab, die an Ihrer Oberfräse montiert ist. Die Formel zur Berechnung des Abstands/Tiefe lautet:

$$\frac{\text{Größe der Fräsbasis}}{2} + 2 \times \text{Breite der Schublade} - \frac{\text{Fräsespitzen } \varnothing}{2}$$

Der Abstand von den Spitzen der Schablonenfinger zur vertikalen Fläche des Gegenanschlags (1) sollte auf den berechneten Abstand/Tiefe eingestellt werden.

1. Stellen Sie einen Messschieber auf die berechnete Tiefe ein und stellen Sie den Gegenanschlag (1) wie abgebildet ein.
2. Fixieren sie anschließend die Position mit der Fixierschraube
 - Es ist nicht unbedingt erforderlich, dass diese Einstellung zu diesem Zeitpunkt exakt ist, da die endgültigen Einstellungen später vorgenommen werden können.
 - Achten Sie darauf, dass Schablone und Gegenanschlag während dieses Einstellvorgangs parallel zur Vorderkante der Vorrichtung bleiben.

7.3 Schneiden einer Schwalbenschwanzverbindung

7.3.1 Vorbereitung Hölzer

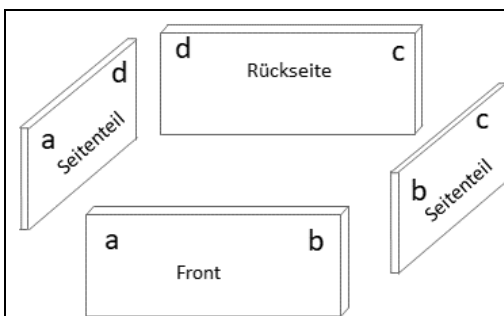

Wie bei allen detaillierten Verbindungsarbeiten müssen die Bauteile exakt dimensioniert, geschnitten und rechtwinklig ausgerichtet werden.

Die Breite des Holzes ist an die jeweilige Schablone anzupassen.

Die Verbindungen (b + c), wie links abgebildet, werden auf der linken Seite der Vorrichtung geschnitten.

Die Verbindungen (a + d), wie links abgebildet, werden auf der rechten Seite der Vorrichtung geschnitten.

Die Vorder- und Rückenteile sind oben in der Vorrichtung montiert, wobei die Innenkanten nach oben und die Oberseite gegen den horizontalen Anschlag gerichtet sind.

Die linken und rechten Teile sind vertikal in der Vorderseite der Vorrichtung montiert, wobei die Innenkanten zu Ihnen zeigen und die Oberseite gegen den vertikalen Anschlag anliegt.

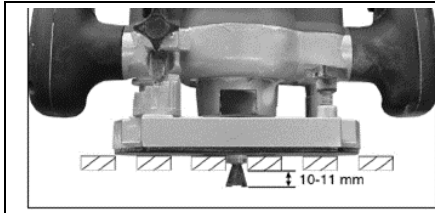
7.3.2 Einstellung Frästiefe Oberfräse

1. Setzen Sie den gelagerten Fräserbit sicher in die Fräterspannzange ein.
2. Stellen Sie die Frästiefe so ein, dass die Unterseite des Fräasers 10-11 mm unter die Schablonenfinger ragt.
 - Möglicherweise müssen Sie ein Einrichtungsstück zwischen der Schablone und dem Holz anbringen, um einen guten Kontakt zwischen dem Lager und den Schlitten in der Schablone zu gewährleisten.
 - Die Schnitttiefe ist entscheidend für den endgültigen Sitz der Verbindung, wobei nur 0,5 mm Tiefenänderung den Ausschlag geben

7.3.3 Verbindung Schneiden
HINWEIS

Sie sollten die ersten Schnitte an zwei Probehölzern mit der gleichen Breite und Dicke wie die Endkomponenten durchführen. Auf diese Weise können Sie verschiedene Einstellungen ändern, damit die Verbindung perfekt passt.

1. Positionieren Sie den Fräser auf der Schablone wobei der Fräser noch Abstand zum Holz haben muss und schalten Sie Ihre Fräsmaschine ein.
2. Machen Sie den ersten Schnitt von rechts, über das Werkstück, wobei Sie fast das Ende jedes Fingers berühren.
 - Vermeiden Sie den unbeholfenen Kontakt mit der Schablone, lassen Sie den Router die Arbeit erledigen.
3. Machen Sie den Rest der Schnitte, indem Sie der Schablone von links nach rechts in die und aus den Fingerführungen folgen..
4. Wenn Sie fertig sind, schalten Sie den Fräser aus, bevor Sie ihn von der Vorrichtung abheben.

VORSICHT

Heben sie den Fräser nicht von der Vorrichtung, während sich der Fräser noch dreht.

5. Entfernen Sie die Teile von der Vorrichtung, überprüfen sie die Verbindung und stimmen Sie dann, falls erforderlich, die Verbindung mit folgenden Einstellungen ab

Fehler	Lösung	Fehler	Lösung
Verbindung zu locker	Erhöhe Frästiefe um 0.5mm	Verbindung zu fest	Verringere Frästiefe um 0.5mm
Die Zinken sitzen zu tief in der Verbindung	Gegenanschlag nach vorne schieben	Die Zinken sitzen zu wenig tief in der Verbindung	Gegenanschlag nach hinten schieben
Die Teile stehen nicht in einer Reihe.	Einstellen der horizontalen /vertikalen Anschläge		

6. Nachdem Sie die notwendigen Anpassungen vorgenommen haben, empfehlen wir Ihnen, einen zweiten Probeschnitt durchzuführen.
7. Sobald die richtigen Einstellungen vorgenommen wurden, können Produktionsläufe von Verbindungen durchgeführt werden.
 - Die Einstellungen müssen regelmäßig überprüft werden, um die Genauigkeit zu gewährleisten.

8 REINIGUNG

HINWEIS



Falsche Reinigungsmittel können den Lack der Maschine angreifen. Verwenden Sie zum Reinigen keine Lösungsmittel, Nitroverdünnung oder andere Reinigungsmittel, die den Lack der Maschine beschädigen könnten. Beachten Sie die Angaben und Hinweise des Reinigungsmittelherstellers!

Regelmäßige Reinigung ist Voraussetzung für den sicheren Betrieb der Maschine sowie ihre lange Lebensdauer. Entfernen Sie Staub und Abrieb deshalb regelmäßig mit einem weichen Tuch.

9 WARTUNG

Die Maschine ist wartungsarm und nur wenige Teile müssen gewartet werden. Ungeachtet dessen sind Störungen oder Defekte, die geeignet sind, die Sicherheit des Benutzers zu beeinträchtigen, umgehend zu beseitigen!

- Vergewissern Sie sich vor jeder Inbetriebnahme vom einwandfreien Zustand und ordnungsgemäßen Funktionieren der Sicherheitseinrichtungen.
- Kontrollieren Sie sämtliche Verbindungen zumindest wöchentlich auf festen Sitz.
- Überprüfen Sie regelmäßig den einwandfreien und lesbaren Zustand der Warn- und Sicherheitsaufkleber der Maschine.
- Verwenden Sie nur einwandfreies und geeignetes Werkzeug

10 ENTSORGUNG



Beachten Sie die nationalen Abfallbeseitigungs-Vorschriften. Entsorgen Sie die Maschine, Maschinenkomponenten oder Betriebsmittel niemals im Restmüll. Kontaktieren Sie gegebenenfalls Ihre lokalen Behörden für Informationen bezüglich der verfügbaren Entsorgungsmöglichkeiten. Wenn Sie bei Ihrem Fachhändler eine neue Maschine oder ein gleichwertiges Gerät kaufen, so ist dieser in bestimmten Ländern verpflichtet, Ihre alte Maschine fachgerecht zu entsorgen.

11 PREFACE (EN)

Dear Customer!

This operating manual contains information and important notes for the safe start-up and handling of the dovetail jointer ZFS600, hereinafter referred to as "machine".



The manual is an integral part of the machine and must not be removed. Keep it for later use in a suitable place, easily accessible to users (operators), protected from dust and moisture, and enclose it with the machine if the machine is passed on to third parties!

Please pay special attention to the chapter Safety!

Due to the constant further development of our products, illustrations and contents may differ slightly. If you notice any errors, please inform us.

Subject to technical changes!

Check the goods immediately after receipt and note any complaints on the consignment note when taking over the goods from the deliverer!

Transport damage must be reported separately to us within 24 hours.

HOLZMANN cannot accept any liability for unnoticed transport damage.

Copyright

© 2019

This documentation is protected by copyright. All rights reserved! Especially the reprint, the translation and the extraction of photos and illustrations will be prosecuted.

The place of jurisdiction shall be the Regional Court of Linz or the court responsible for 4170 Haslach.

Customer Service Address

HOLZMANN MASCHINEN GmbH
4170 Haslach, Marktplatz 4
AUSTRIA
Tel +43 7289 71562 - 0
info@holzmann-maschinen.at

12 SAFETY

This section contains information and important notes on safe start-up and handling of the machine.



For your own safety, read these operating instructions carefully before putting the machine into operation. This will enable you to handle the machine safely and prevent misunderstandings as well as personal injury and damage to property. In addition, observe the symbols and pictograms used on the machine as well as the safety and hazard information!

12.1 Intended Use of the Machine

The machine is intended exclusively for the following activities: Template for cutting joints for wooden workpieces by means of a router.

HOLZMANN MASCHINEN assumes no responsibility or warranty for any other use or use beyond this and for any resulting damage to property or injury.

12.1.1 Technical Restrictions

The machine is intended for use under the following ambient conditions:

Rel. Humidity	max. 70 %
Temperature	-10° C bis +40° C

12.1.2 Prohibited Applications / Hazardous Misapplications

- Operating the machine without adequate physical and mental fitness.
- Operating the machine without knowledge of the operating instructions.
- Modifications or changes to the design of the machine.
- Operating the machine outdoors.
- Operating the machine outside the technical limits specified in this manual.
- Remove the safety markings attached to the machine.
- Modify, bypass or disable the safety devices of the machine.

The improper use or disregard of the versions and instructions described in this manual will result in the voiding of all warranty and compensation claims against Holzmann Maschinen GmbH.

12.2 User Requirements

The machine is designed to be operated by one person. The physical and mental aptitude as well as knowledge and understanding of the operating instructions are prerequisites for operating the machine. Persons who, because of their physical, sensory or mental abilities or their inexperience or ignorance, are unable to operate the machinery safely must not use it without supervision or instruction from a responsible person.

Please note that local laws and regulations may determine the minimum age of the operator and restrict the use of this machine!

Put on your personal protective equipment before working on the machine.

12.3 General Safety Instructions

To avoid malfunctions, damage and health hazards when working with the machine, the following points must be observed in addition to the general rules for safe working:

- The machine may only be operated, serviced or repaired by persons who are familiar with it and who have been informed of the hazards arising from this work.
- Before start-up, check the machine for completeness and function.
- Ensure a clean working environment.
- Ensure adequate lighting conditions at the workplace.
- Never leave the loaded machine unattended.
- Ensure that unauthorised persons keep a safe distance from the machine.
- Keep children away from the machine.
- Wear suitable work clothing and footwear.

- Secure the machine against accidentally moving before carrying out any cleaning, maintenance or repair work etc.
- Do not work on the machine when you are tired, not concentrated or under the influence of medication, alcohol or drugs!

12.4 Hazard Warnings

Despite their intended use, certain residual risks remain. Due to the design and construction of the machine, hazardous situations may occur when handling the machines, which are identified as follows in these operating instructions:

DANGER



A safety instruction designed in this way indicates an imminently hazardous situation which, if not avoided, will result in death or serious injury.

WARNING



Such a safety instruction indicates a potentially hazardous situation which, if not avoided, may result in serious injury or even death.

CAUTION



A safety instruction designed in this way indicates a potentially hazardous situation which, if not avoided, may result in minor or moderate injury.

NOTICE



A safety notice designed in this way indicates a potentially hazardous situation which, if not avoided, may result in property damage.

Irrespective of all safety regulations, your common sense and appropriate technical suitability/training are and will remain the most important safety factor for error-free operation of the machine. Safe working primarily depends on you!

13 ASSEMBLY

13.1 Preparatory Activities

13.1.1 Checking the Delivery Content

Check the machine immediately after delivery for transport damage or missing or damaged parts. Report any damage or missing parts immediately to your freight forwarder or retailer.

13.1.2 Assembly of machine

The machine is pre-assembled, only the two clamping handles have to be mounted.

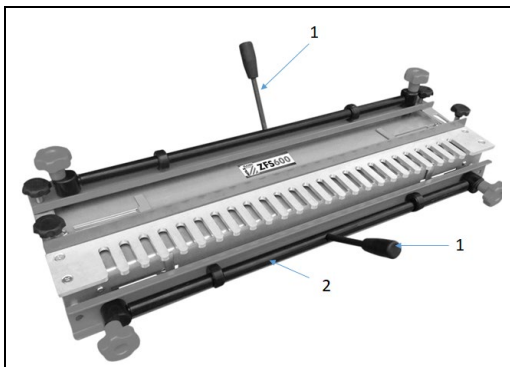

Fitting the locking clamp handle:
Screw the two locking clamp handle (1) to the eccentric rods (2).

13.1.3 Mounting the device

	<p>Four holes are provided in the frame for fixing the device.</p> <p>Mount the device (1) as shown on a work surface (2) and secure it with suitable screws (not included).</p> <ul style="list-style-type: none"> - The device (1) must be mounted flush with the front edge of the workbench. - Make sure that there is enough space behind the device (1) to accommodate the longest timber length
--	--

14 OPERATION

14.1 Before Each Use!

CAUTION

	<p>Do not use machine if you notice a malfunction or damage!</p>
--	--

Check the following points daily or before each use of the machine:

- Check the machine for damage.
- Make sure all screws and bolts are tightened.

Do not use the machine, if you notice any malfunction or damage!

14.2 Operating the Machine

14.2.1 Setting the end stops

	<p>Use a set square to draw a pencil line halfway across the first finger of the template</p> <ul style="list-style-type: none"> • The line must be square to the edges of the template
	<p>Line up the inside edge of the left horizontal stop with the line you just drew on the template.</p> <ul style="list-style-type: none"> • Use a set square to ensure the stop is square to the jig.
	<p>Offset the vertical stop 1/2" to the right of the horizontal stop.</p> <ul style="list-style-type: none"> • Ensure the vertical stop is square to the top of the jig. <div style="background-color: #0056b3; color: white; text-align: center; padding: 5px;">NOTE</div> <div style="display: flex; align-items: center;"> <p>If templates other than 1/2" are used, this value must be adjusted accordingly.</p> </div> <p>Mirror these settings on the right hand side of the jig.</p>

14.2.2 Placing the timber into the device

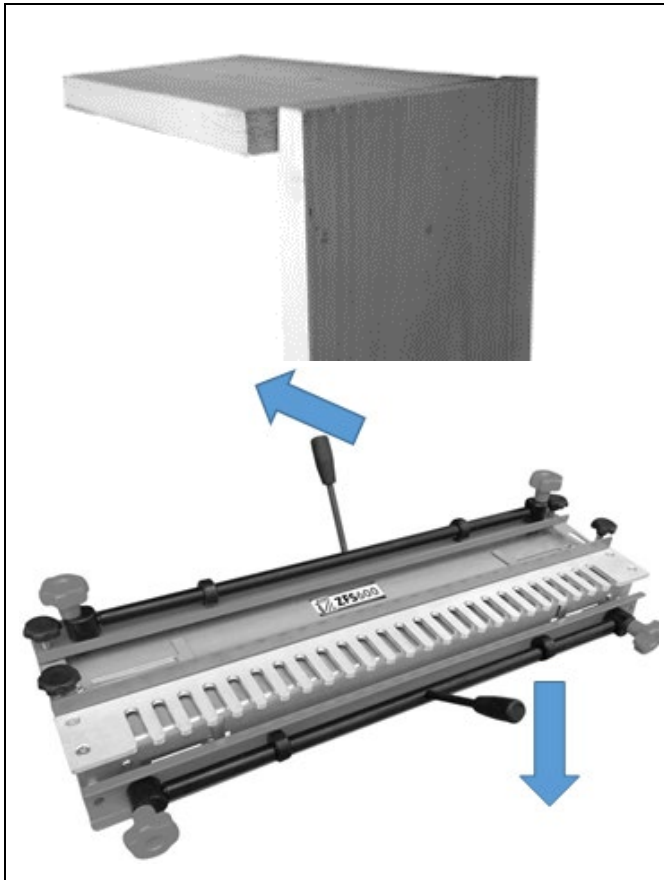

1. Align the timber so that the side of the workpiece is mounted in the front vertical clamp.
 - It should extend above the front edge of the jig by the thickness of the piece to be mounted under the top clamp (front or back of the drawer).
2. The piece of timber in the top clamp is then butted up to this, so that both pieces are flush under the template.
3. The two pieces sit in the jig as shown on the right.
 - Make sure that both pieces are putted up against the horizontal / vertical stops.
4. Use the locking clamp handles to secure the wood to the jig.
 - You may need to adjust the top and front clamp bars to suit the thickness of the timber using the clamp adjusting screws at either end of each clamp bar so that the wood is held firmly in place
 - When narrow pieces of wood are being used, place another piece of wood (exactly the same thickness) underneath the clamp bar at the opposite end to ensure an even grip on the wood and to avoid distorting the bars

14.2.3 Setting the template position

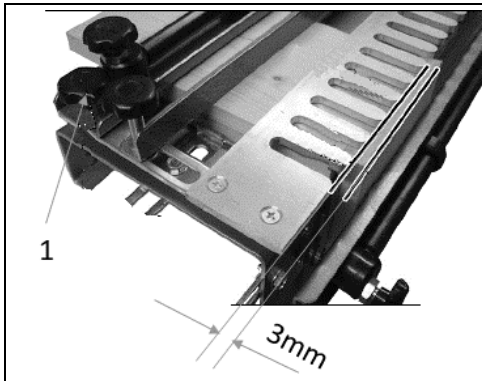

Loosen the two template securing screws (1) and position the template so that the tips of the fingers are 3 mm from the edge of the vertically mounted wood.

14.2.4 Setting the backstop position

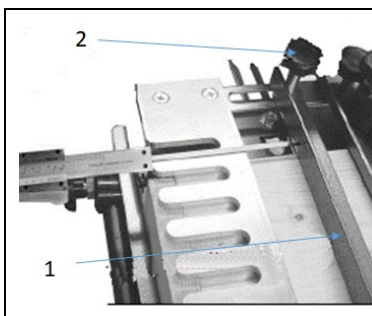

The distance at which the backstop must be positioned from the front of the template fingers depends on the size of the router base mounted on your router.

The formula for calculating the distance/depth is as follows:

$$\frac{\text{router base } \varnothing}{2} + 2 \times \text{width of the drawer sides} - \frac{\text{cutter tip } \varnothing}{2}$$

	<p>The distance from the tips of the template fingers to the vertical surface of the backstop (1) should be set to the calculated distance/depth.</p> <ol style="list-style-type: none"> 1. Set a calliper to the calculated depth and set the backstop (1) as shown. 2. Then fix the position with the fixing screw. <ul style="list-style-type: none"> o It is not necessary for this setting to be accurate at this time, as the final settings can be made later. o - Make sure that the template and counter stop remain parallel to the front edge of the fixture during this adjustment.
--	--

14.1 Cutting a dovetail

14.1.1 Preparation of timber

	<p>As with all detailed joining work, the components must be accurately dimensioned, cut and aligned at right angles.</p> <p>The width of the wood must be adapted to the respective template.</p> <p>The joints (b + c), as shown on the left, are cut on the left side of the device.</p> <p>The connections (a + d), as shown on the left, are cut on the right side of the device.</p> <p>The front and back parts are mounted at the top of the device with the inside edges facing upwards and the top against the horizontal stop.</p> <p>The left and right parts are mounted vertically in the front of the device with the inner edges facing you and the top against the vertical stop.</p>
--	--

14.1.2 Setting the router cutter depth

	<ol style="list-style-type: none"> 1. Fit the bearing router bit securely into the router collet. 2. Adjust the cutter depth, until the bottom of the router bit protrudes 10-11mm below the template fingers. <ul style="list-style-type: none"> o You may need to fit a packing piece between the template and the timber to ensure good contact between the bearing and the slots in the template. o The cutting depth is critical to the final fit of the joint, with as little as 0,5mm change in depth making all the difference.
--	--

14.1.3 Cutting the joint

NOTE



You should carry out the initial cuts on two trial pieces of timber of the same width and thickness as the final components. This will allow you to alter various settings in order to get the joint to fit perfectly.

1. Position the router on the template with the cutter clear of the timer and switch on your router
2. Make the initial cut from the right, across the work, almost touching the end of each finger.
 - Avoid heavy-handed contact with the template, allow the router to do the work.
3. Make the remainder of the cuts by following the template in and out of the finger guides working from left to right.
4. When completed, switch the router off before lifting it from the device.

CAUTION



Do not lift the router from the device while the cutter is still turning/running.

5. Remove the pieces from the device, make a trial fit and then, if necessary fine tune the joint by making the following adjustments

Problem	Solution	Problem	Solution
Pins too loose	Increase the cutter depth by 0.5mm	Pins too tight	Decrease the cutter depth by 0.5mm
Pins stand proud of the joint	Move the back stop further backwards	Pins sit too deep in the joint	Move the back stop further forward
Pieces do not line up	Adjust the horizontal / vertical stops		

6. Having made the necessary adjustments we recommend that you make a second trial cut.
7. Once the correct settings have been made then production runs of joints can be undertaken. The settings will need to be checked periodically to maintain accuracy.

15 CLEANING

NOTICE



Wrong cleaning agents can attack the varnish of the machine. Do not use solvents, nitro thinners, or other cleaning agents that could damage the machine's paint. Observe the information and instructions of the cleaning agent manufacturer!

Regular cleaning is a prerequisite for the safe operation of the machine and its long service life. Therefore, remove dust and abrasion regularly with a soft, lint-free (cotton) cloth, otherwise the hydraulic piston may wear prematurely.

16 MAINTENANCE

The machine is low-maintenance and only a few parts have to be serviced. Nevertheless, malfunctions or defects which could impair the safety of the user must be rectified immediately!

- Before each start-up, make sure that the machine is in perfect condition and functions properly.
- Once a week check all connections for tightness.
- Regularly check whether the warning and safety labels on the machine are in perfect and legible condition.
- Only use lubricants and original spare parts recommended by the manufacturer.

17 DISPOSAL



Never dispose of the machine, machine components or equipment in residual waste. Observe the national disposal regulations. In certain countries retailers are obliged to dispose of your old machine properly, when you buy a new one. In doubt, contact your local authorities for information on the possibilities of legally compliant disposal.

18 PRÓLOGO (ES)

¡Estimado cliente!

Las presentes instrucciones de servicio contienen información e indicaciones esenciales relativas a la puesta en marcha y manejo de la plantilla de dentado ZFS600, en lo sucesivo denominada máquina para simplificar.



El manual forma parte de la máquina y no debe guardarse aparte de ella. ¡Consérvelo para futuras consultas en un lugar adecuado de fácil acceso para el usuario (operario) y protegido del polvo y de la humedad y adjúntelo a la máquina en caso de que la transfiera a terceros!

¡Preste especial atención al capítulo Seguridad!

Debido al constante desarrollo de nuestros productos, las ilustraciones y los contenidos pueden diferir ligeramente. Si detecta algún fallo, comuníquenoslo.

¡Sujeto a modificaciones técnicas!

¡Compruebe la mercancía inmediatamente después de la recepción y anote las posibles reclamaciones en la carta de porte al recibir la mercancía del transportista!

Los daños ocasionados durante el transporte deben notificarse por separado en un plazo de 24 horas.

Holzmann no podrá asumir ningún tipo de responsabilidad por los daños ocasionados por el transporte que no se hayan detectado.

Derechos de propiedad

© 2019

La presente documentación está protegida por la ley de propiedad intelectual. ¡Todos los derechos reservados! En particular, serán objeto de procedimientos judiciales la reimpresión, traducción y la extracción de fotos e ilustraciones.

Se acuerda que el tribunal de jurisdicción será el tribunal regional de Linz o el tribunal competente para 4170 Haslach.

Dirección del servicio postventa

HOLZMANN MASCHINEN GmbH
4170 Haslach, Marktplatz 4
AUSTRIA
Tel +43 7289 71562 - 0
info@holzmann-maschinen.at

19 SEGURIDAD

Esta sección contiene información e indicaciones esenciales relativas a la puesta en marcha y manejo seguros de la máquina.



Para su seguridad, lea atentamente las presentes instrucciones de servicio antes de poner en marcha la máquina. Esto le permitirá manipular de manera segura la máquina y evitar, de este modo, malentendidos, así como daños personales y materiales. ¡Observe, además, los símbolos y pictogramas utilizados en la máquina, así como las indicaciones de seguridad y las advertencias de peligro!

19.1 Uso conforme a las especificaciones

La máquina ha sido diseñada exclusivamente para llevar a cabo las siguientes tareas: Plantilla para cortar uniones para piezas de madera en combinación con una rebajadora.

HOLZMANN MASCHINEN no asumirá ninguna responsabilidad ni serán motivo de garantía otros usos o cualquier uso que no sea el previsto y los daños materiales o lesiones resultantes.

19.1.1 Limitaciones técnicas

La máquina ha sido diseñada para utilizarse en las siguientes condiciones ambientales:

Humedad rel.:	máx. 70%
Temperatura	-10° C a +40° C

Solamente está permitido el uso en carriles llanos, asfaltados.

19.1.2 Aplicaciones prohibidas / aplicaciones indebidas peligrosas

- Operar la máquina sin actitudes físicas ni mentales adecuadas.
- Operar la máquina sin conocer las instrucciones de servicio.
- Reformas o modificaciones del diseño de la máquina.
- Operar la máquina en el exterior.
- Operar la máquina fuera de los límites técnicos especificados en el presente manual.
- Retirar las indicaciones de seguridad colocadas en la máquina.
- Modificar, puentear o desactivar los dispositivos de seguridad de la máquina.

El uso indebido o la inobservancia de las informaciones e indicaciones contenidas en el presente manual anulará todos los derechos de garantía y de reclamaciones por daños y perjuicios contra Holzmann Maschinen GmbH.

19.2 Requisitos del usuario

La máquina ha sido diseñada para ser operada por una persona. Los requisitos para operar la máquina son la aptitud física y mental y conocer y comprender las instrucciones de servicio. Aquellas personas que, como consecuencia de sus capacidades físicas, sensoriales o mentales o de su inexperiencia o desconocimiento, no sean capaces de operar la máquina con seguridad, no deben utilizarla sin la supervisión o la instrucción de una persona responsable.

¡Tenga en cuenta que las leyes y disposiciones locales pueden estipular la edad mínima del operario y restringir el uso de esta máquina!

Antes de trabajar en la máquina, póngase el equipo de protección individual.

19.3 Indicaciones generales de seguridad

Para evitar fallos de funcionamiento, daños y efectos perjudiciales para la salud, además de las normas generales de seguridad en el trabajo, se deben tener en cuenta los siguientes puntos al trabajar en la máquina:

- El manejo, los trabajos de mantenimiento o los de reparación sólo deben ser llevados a cabo por personal que esté familiarizado con la máquina y haya sido instruido en los peligros que pueden surgir al llevar a cabo estos trabajos.
- Compruebe la integridad y el funcionamiento de la máquina antes de ponerla en marcha.

- ¡Asegúrese de que el entorno de trabajo esté limpio!
- Asegúrese de que hay suficiente iluminación en el lugar de trabajo.
- No deje nunca desatendida la máquina cargada sin supervisión.
- Asegúrese de que las personas no autorizadas guardan la distancia de seguridad con la máquina.
- Mantenga a los niños alejados de la máquina.
- Use ropa de trabajo adecuada y calzado adecuado.
- Asegure la máquina para que no salga rodando antes de llevar a cabo trabajos de limpieza, de mantenimiento o de reparación, etc.
- ¡No trabaje en la máquina si está cansado, desconcentrado o bajo la influencia de medicamentos, alcohol o drogas!

19.4 Advertencias de peligro

A pesar de que se utilice la máquina conforme a las especificaciones, sigue habiendo determinados riesgos residuales. Debido al diseño y a la construcción de la máquina, pueden producirse situaciones peligrosas al manipular las máquinas que se identifican en el presente manual de instrucciones de la siguiente manera:

PELIGRO



Una indicación de seguridad de este tipo indica una situación peligrosa inminente que de no evitarse tendrá como consecuencia la muerte o lesiones graves.

ADVERTENCIA



Una indicación de seguridad de este tipo indica una situación potencialmente peligrosa que de no evitarse tendrá como consecuencia lesiones graves o incluso la muerte.

ATENCIÓN



Una indicación de seguridad de este tipo indica una situación potencialmente peligrosa que de no evitarse tendrá como consecuencia lesiones leves o moderadas.

AVISO



Una indicación de seguridad similar indica una situación potencialmente peligrosa que de no evitarse puede producir daños materiales.

A pesar de todas las normas de seguridad, el sentido común y una adecuada aptitud/formación técnica son y seguirán siendo los factores de seguridad más importantes para operar sin problemas la máquina. ¡Trabajar de manera segura depende ante todo de usted!

20 MONTAJE

20.1 Tareas preparatorias

20.1.1 Comprobación del volumen de suministro

Anote siempre los daños de transporte visibles en el albarán de entrega y compruebe inmediatamente después de desembalarla si la máquina presenta daños de transporte o componentes que falten o estén dañados. Notifique inmediatamente a su distribuidor o a la empresa de transporte los daños en la máquina o los componentes que falten.

20.1.2 Montaje de la máquina

La máquina está premontada, solo deben montarse las dos palancas de sujeción.

	<p><u>Montaje de la palanca de fijación:</u></p> <p>Atornillar ambas palancas de fijación (1) en las barras excéntricas (2).</p>
--	--

20.1.3 Instalación de la máquina

	<p>En el bastidor se han integrado cuatro orificios para sujetar el dispositivo.</p> <ul style="list-style-type: none"> - Monte el dispositivo (1) sobre una encimera (2) y asegúrelo con los tornillos adecuados (no incluidos en el volumen de suministro) como se muestra. - El dispositivo (1) debe estar montado a ras con el borde delantero del banco de trabajo. - Asegúrese de que detrás del dispositivo (1) haya suficiente espacio para poner las longitudes de madera más largas.
--	---

21 FUNCIONAMIENTO

21.1 Indicaciones de uso

ATENCIÓN



¡No utilice la máquina si detecta un fallo de funcionamiento o un defecto!

Compruebe a diario y cada vez que vaya a utilizar la plantilla los siguientes puntos:



- Asegúrese de que todos los tornillos y pernos están apretados.

¡Si hay algún daño no se debe utilizar la máquina!

21.2 Manejo

21.2.1 Ajuste topes finales

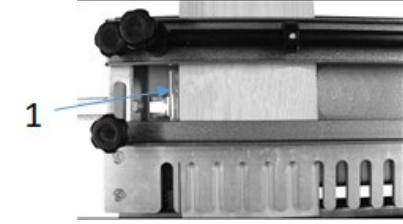
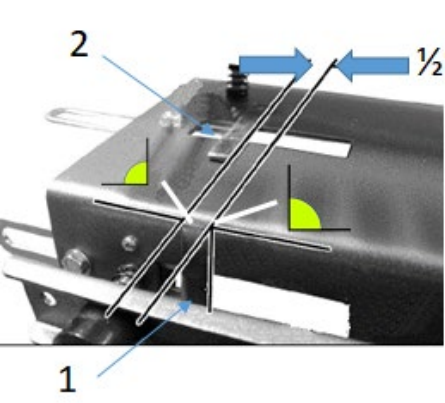
	<p>Utilice una escuadra para dibujar una línea a lápiz que marque la mitad del primer dedo de la plantilla.</p> <ul style="list-style-type: none"> - La línea tiene que estar en ángulo recto con los bordes de la plantilla.
--	--

	<p>Alinee el borde interior del tope izquierdo horizontal (1) con la línea que acaba de dibujar.</p> <ul style="list-style-type: none"> - Use un calibre, para garantizar que el tope esté en ángulo recto con el dispositivo.
	<p>Desplace el tope vertical 1/2" hacia la derecha del tope horizontal.</p> <ul style="list-style-type: none"> - Asegúrese de que el tope vertical esté perpendicular con la parte superior del dispositivo. <div style="background-color: #0056b3; color: white; padding: 5px; text-align: center; font-weight: bold;">AVISO</div> <div style="display: flex; align-items: center; padding: 5px;">  <p>Si se utilizan plantillas que no tienen 1/2" debe adaptar correspondientemente ese valor</p> </div> <p>Invierta los ajustes en el lado derecho del dispositivo.</p>

21.2.2 Colocación de madera en el dispositivo

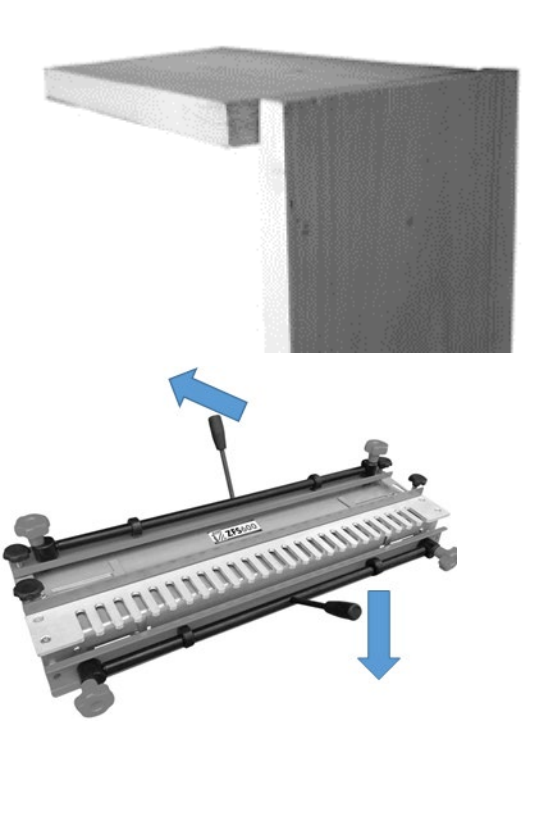
	<ol style="list-style-type: none"> 1. Alinee la madera de forma que el lateral de la pieza esté montado delante en el tope vertical <ul style="list-style-type: none"> - Debería asomar por el borde delantero del dispositivo en la misma medida que el grosor de la pieza que se monta, por debajo de la fijación superior (cara frontal o dorsal del cajón). 2. La pieza de madera en la fijación superior se dispone de forma que ambas partes estén a ras por debajo de la plantilla. 3. Ambas partes están alojadas en el dispositivo como se muestra en la figura de la izquierda. <ul style="list-style-type: none"> - Preste atención a que ambas piezas toquen los topes horizontal/vertical. 4. Use la palanca de sujeción para fijar la madera en el dispositivo. <ul style="list-style-type: none"> - Probablemente deba adaptar los carriles de fijación superior y delantero al grosor de la madera usando los tornillos de sujeción de ambos extremos de cada carril de sujeción, para que la madera esté firmemente sujeta. - Si se utilizan piezas de madera estrechas ponga otra madera (con el mismo grosor) debajo de la barra de fijación para garantizar un agarre homogéneo de la madera y evitar que las barras se deformen.
--	--

21.2.3 Ajuste de la plantilla

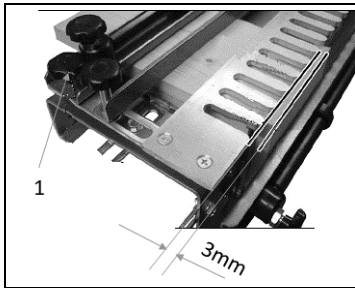

Suelte ambos tornillos de sujeción (1) de la plantilla y ubique la plantilla de forma que las puntas de los dedos estén a 3 mm del borde de la madera montada en vertical.

Fije la plantilla con ambos tornillos de sujeción (1).

21.2.4 Ajuste del contratope

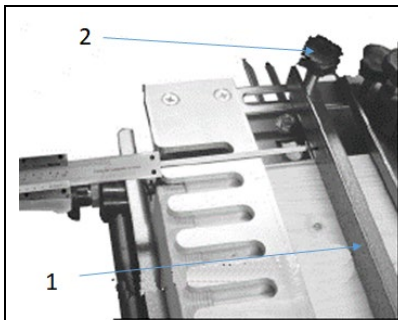

La distancia a la que se debe ubica el tope respecto a la parte frontal de los dedos de la plantilla depende del tamaño de la base de fresado que está montada en su rebajadora.

La fórmula para calcular la distancia/profundidad es:

$$\frac{\text{Tamaño de la base de fresado}}{2} \times \text{anchura del cajón} - \frac{\varnothing \text{ puntas de fresa}}{2}$$

La distancia de las puntas de los dedos de la plantilla respecto a la superficie vertical del contratope (1) debería estar ajustada a la distancia/profundidad calculada.

1. Configure un pie de rey con la profundidad calculada y ajuste el contratope (1) tal como se muestra.
2. Fije a continuación la posición con el tornillo de fijación
 - No es imprescindible que ese ajuste sea exacto en ese momento, pues el ajuste definitivo se puede realizar más tarde.
 - Preste atención a que la plantilla y el contratope estén siempre paralelos al borde delantero del dispositivo durante el ajuste.

21.3 Corte de una conexión cola de milano

21.3.1 Preparación de las maderas

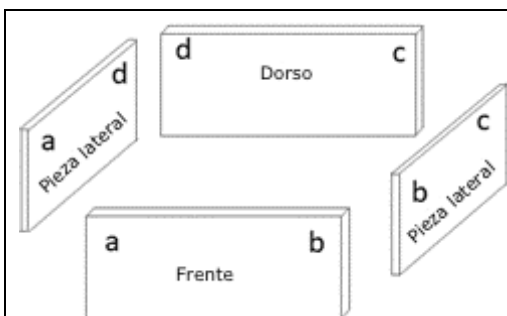

Como en todos los trabajos de unión detallados los componentes deben estar recortados en las dimensiones exactas y estar alineados en ángulo recto.

La anchura de la madera debe estar adaptada a la plantilla en cuestión.

Se recortan las uniones (b + c) en el lateral izquierdo del dispositivo, tal como se muestra en la figura de la izquierda.

Se recortan las uniones (a + d) en el lateral derecho del dispositivo, tal como se muestra en la figura de la izquierda.

Las partes frontal y dorsal se montan arriba, en el dispositivo; con los bordes interiores mirando hacia arriba y la cara superior alineada contra el tope horizontal.

Las partes izquierda y derecha están montadas en vertical en la parte delantera del dispositivo, los bordes

interiores miran hacia usted y la cara superior está alineada contra el tope vertical.

21.3.2 Ajuste de la profundidad de fresado de la rebajadora

	<ol style="list-style-type: none"> 1. Coloque la punta de fresado bien asentada en la mordaza de la fresadora. 2. Ajuste la profundidad de fresado de forma que la parte inferior de la fresa esté 10-11 mm por debajo de los dedos de la plantilla. <ul style="list-style-type: none"> o Probablemente deba colocar una pieza de alineado entre la plantilla y la madera, para garantizar el perfecto contacto entre el rodamiento y las ranuras de la plantilla. o La profundidad de corte es decisiva para fijar el asiento definitivo de la unión, contando que una modificación de solo 0,5 mm puede influir.
--	---

21.3.3 Cortando la unión

AVISO

Debe realizar los primeros cortes en dos maderas de prueba con la misma anchura y el mismo grosor que los componentes finales. Así puede modificar diversos ajustes para que la unión sea perfecta.

1. Ubique la fresa sobre la plantilla, manteniendo distancia con la madera y encienda la fresadora.
2. Realice el primer corte desde la derecha, sobre la pieza de trabajo, tocando casi el final de cada dedo.
 - Evite un contacto accidental con la plantilla, deje que el enrutador haga el trabajo.
3. Realice el resto de los cortes siguiendo la plantilla de izquierda a derecha por dentro y fuera de las guías de los dedos.
4. Cuando haya acabado apague la fresadora antes de sacarla del dispositivo.

ATENCIÓN

No levante la fresadora del dispositivo mientras esté en movimiento.

5. Retire las piezas del dispositivo, revise la unión y si fuese necesario, reajuste la unión con los siguientes ajustes

Error	Solución	Error	Solución
Unión demasiado floja	Profundidad de fresado 0,5 mm mayor	Unión demasiado firme	Profundidad de fresado 0,5 mm menor
Los dientes están demasiado dentro de la unión	Empujar el contratope hacia delante	Los dientes están poco dentro de la unión	Empujar el contratope hacia atrás
Las piezas no están alineadas.	Ajuste de los topes horizontal/vertical		

6. Tras haber realizado los ajustes necesarios, le recomendamos realizar un segundo corte de prueba.

7. Tan pronto como se hayan realizado los ajustes correctos, puede ejecutar la secuencia de producción de las uniones.

- Los ajustes deben ser revisados con regularidad, para garantizar la precisión.

22 LIMPIEZA

AVISO



Los productos de limpieza incorrectos pueden dañar la pintura de la máquina. No utilice para limpiar disolventes, diluyentes para lacas nitrocelulósicas u otros productos de limpieza que puedan dañar la pintura de la máquina. ¡Observe las instrucciones y las indicaciones del fabricante del producto de limpieza!

Es imprescindible limpiar periódicamente la máquina para garantizar un funcionamiento seguro y una larga vida útil de la máquina. Retire por eso con regularidad el polvo y los residuos de fricción con un paño suave.

23 MANTENIMIENTO

La máquina precisa de poco mantenimiento y únicamente se debe llevar a cabo el mantenimiento de unos pocos componentes. ¡Independientemente de esto, se deben subsanar inmediatamente los fallos y defectos que puedan afectar a la seguridad del usuario!

- Antes de cada puesta en marcha, asegúrese de que los dispositivos de seguridad están en perfecto estado y de que funcionan correctamente.
- Compruebe que todas las conexiones están correctamente apretadas al menos una vez a la semana.
- Compruebe periódicamente que las etiquetas de advertencia y de seguridad de la máquina están en perfecto estado y son legibles.
- Utilice únicamente herramientas adecuadas y que estén en perfecto estado

24 ELIMINACIÓN DE RESIDUOS



Tenga en cuenta las normas de carácter nacional sobre tratamiento de residuos. No elimine nunca la máquina, los componentes de la máquina o equipos con los residuos municipales. Si es necesario, póngase en contacto con las autoridades locales para informarse sobre las opciones de eliminación que haya disponibles. Si compra una nueva máquina o un aparato similar a su distribuidor, éste estará obligado en determinados países a eliminar correctamente su máquina usada.

25 AVANT-PROPOS (FR)

Cher client, chère cliente,

Le présent manuel d'exploitation contient des informations et des recommandations importantes sur la mise en service et la manipulation gabarit à queues d'arondes ZFS600, ci-après désigné simplement par « machine ».



Le manuel fait partie intégrante de la machine et ne doit pas être retiré. Le conserver pour une utilisation ultérieure dans un endroit approprié, facilement accessible aux utilisateurs (opérateurs), à l'abri de la poussière et de l'humidité, et le joindre à la machine en cas de transmission à des tiers !

Porter une attention particulière au chapitre Sécurité !

Nos produits peuvent légèrement diverger des illustrations et des contenus en raison du développement constant. Si vous décelez des erreurs, veuillez nous en informer.

Sous réserve de modifications techniques !

Contrôler la marchandise immédiatement après réception et noter toute réclamation lors de la prise en charge de la marchandise par le livreur !

Les dommages de transport doivent nous être signalés séparément dans les 24 heures.

Holzmann décline toute garantie pour les dommages liés au transport non-signalés.

Droits d'auteur

© 2019

Cette documentation est protégée par droit d'auteur. Tous droits réservés ! En particulier, la réimpression, la traduction et l'extrait de photographies et d'illustrations feront l'objet de poursuites judiciaires.

Le tribunal compétent est le tribunal régional de Linz ou le tribunal compétent pour 4170 Haslach.

Adresse du service client

HOLZMANN MASCHINEN GmbH
4170 Haslach, Marktplatz 4
AUSTRIA
Tél. +43 7289 71562 - 0
info@holzmann-maschinen.at

26 SECURITE

Cette section contient des informations et des remarques importantes sur la mise en service et l'utilisation de la machine en toute sécurité.



Pour votre sécurité, veuillez lire attentivement ce manuel d'utilisation avant la mise en service. Cela vous permet d'utiliser la machine en toute sécurité et d'éviter les malentendus ainsi que les dommages corporels et matériels. Respecter également les symboles et pictogrammes utilisés sur la machine ainsi que les consignes de sécurité et de danger !

26.1 Utilisation conforme

La machine est exclusivement destinée aux tâches suivantes : Gabarit pour la découpe de jonctions pour les pièces de bois en combinaison avec une défonceuse.

La société HOLZMANN-MASCHINEN décline toute responsabilité ou garantie pour toute utilisation divergente ou sortant de son contexte et pour les dommages matériels ou corporels qui en résultent.

26.1.1 Restrictions techniques

La machine est conçue pour être utilisée dans les conditions ambiantes suivantes :

Humidité relative :	max. 70 %
Température	-10 °C à +40 °C

L'utilisation est autorisée exclusivement sur des pistes planes et stables.

26.1.2 Applications interdites / Mauvaises applications dangereuses

- Exploitation de la machine sans aptitude physique et mentale adéquate
- Utilisation de la machine en l'absence de connaissance du mode d'emploi
- Modifications ou changements dans la conception de la machine.
- L'exploitations de la machine à l'extérieur
- Exploitation de la machine en dehors des limites techniques spécifiées dans ce manuel
- Retrait des marquages de sécurité apposés sur la machine
- Modification, contournement ou désactivation des dispositifs de sécurité de la machine

L'utilisation non-conforme ou le non-respect des explications et instructions données dans ce manuel entraîne l'expiration de toutes les demandes de garantie et d'indemnisation à l'encontre de Holzmann Maschinen GmbH.

26.2 Exigences des utilisateurs

La machine est conçue pour être utilisée par une seule personne. L'aptitude physique et mentale ainsi que la connaissance et la compréhension du manuel d'utilisation sont des conditions préalables à l'utilisation de la machine. Les personnes qui, en raison de leurs capacités physiques, sensorielles ou mentales ou de leur inexpérience ou manque de connaissances, ne sont pas compétentes pour exploiter la machine en toute sécurité ne doivent pas l'utiliser sans la supervision ou les instructions d'une personne responsable.

Veillez noter que les lois et réglementations locales en vigueur peuvent déterminer l'âge minimum de l'opérateur et restreindre l'utilisation de cette machine !

Mettez votre équipement de protection individuelle avant de travailler sur la machine.

26.3 Consignes générales de sécurité

Afin d'éviter les dysfonctionnements, les dommages et les risques pour la santé lors du travail avec la machine, les points suivants doivent être respectés, en plus des règles générales pour un travail en toute sécurité :

- La machine ne doit être utilisée, entretenue ou réparée que par des personnes qui la connaissent et qui ont été informées des risques inhérents au cours des travaux.
- Vérifier l'intégralité et le fonctionnement de la machine avant de la mettre en service.

- Assurer un environnement de travail propre.
- Assurer des conditions d'éclairage adéquates sur le lieu de travail.
- Ne jamais laisser la machine chargée sans surveillance.
- Veiller à ce que les personnes non autorisées gardent une distance de sécurité par rapport à la machine.
- Tenir les enfants à l'écart de la machine.
- Porter des vêtements et des chaussures de travail appropriés.
- Bloquer la machine pour éviter qu'elle ne parte en roulant avant de procéder à des travaux de nettoyage, d'entretien ou de maintenance, etc.
- Ne pas travailler sur la machine si vous êtes fatigué, déconcentré ou sous l'influence de médicaments, d'alcool ou de drogues !

26.4 Mise en garde contre les dangers

Malgré leur utilisation prévue, certains risques résiduels subsistent. En raison de la conception et de la construction de la machine, des situations dangereuses peuvent survenir lors de l'utilisation des machines, identifiées comme suit dans ce manuel d'utilisation :

DANGER



Une consigne de sécurité de ce type indique une situation dangereuse imminente qui, si elle n'est pas évitée, peut entraîner la mort ou des blessures graves.

AVERTISSEMENT



Ce type de consigne de sécurité indique une situation potentiellement dangereuse qui, si elle n'est pas évitée, peut entraîner des blessures graves ou même la mort.

PRUDENCE



Une consigne de sécurité de ce type indique une situation potentiellement dangereuse qui peut entraîner des blessures légères ou modérées si elle ne sont pas évitées.

AVIS



Une note de sécurité de ce type indique une situation potentiellement dangereuse qui, si elle n'est pas évitée, peut entraîner des dommages matériels.

Indépendamment de toutes les consignes de sécurité, leur bon sens et leur adéquation technique/formation correspondante sont et restent le facteur de sécurité le plus important pour un fonctionnement sans erreur de la machine. La sécurité au travail dépend avant tout de vous !

27 MONTAGE

27.1 Activités préparatoires

27.1.1 Vérifier l'étendue de la livraison

Noter toujours les dommages de transport visibles sur le bon de livraison et vérifier la machine immédiatement après le déballage pour détecter les dommages de transport ou les pièces manquantes ou endommagées. Signaler immédiatement tout dommage de la machine ou pièce manquante à votre revendeur ou à votre entreprise de transport.

27.1.2 Assemblage de la machine

La machine est prémontée et seules les deux poignées de serrage doivent être montées.

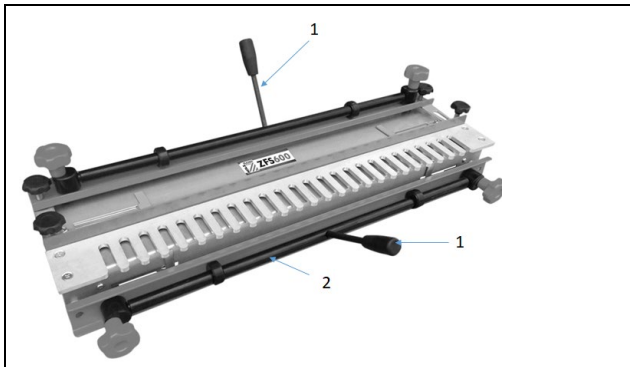

Montage des leviers de fixation :

Visser fermement les deux levier de fixation (1) sur les tiges excentriques (2).

27.1.3 Mise en place de la machine

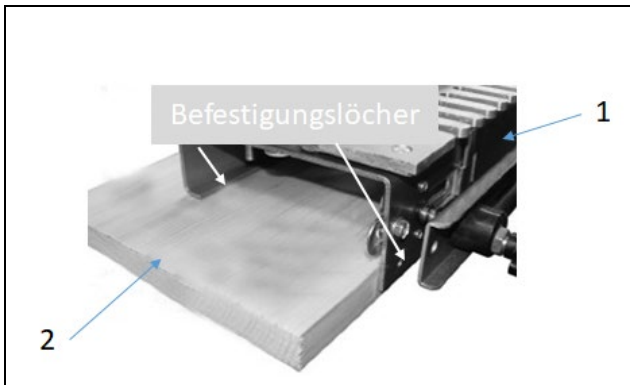

Quatre trous sont prévus dans le châssis pour la fixation de l'appareil.

- Monter l'appareil (1) comme illustré sur un plan de travail (2) et le fixer avec des vis appropriées (non incluses dans la livraison).
- L'appareil (1) doit être monté en contact intime avec le bord avant de l'établi.
- S'assurer qu'il y a suffisamment de place derrière l'appareil (1) pour pouvoir accueillir des longueurs de bois les plus longues

28 FONCTIONNEMENT

28.1 Instructions d'utilisation

PRUDENCE



Ne pas utiliser la machine si vous constatez un dysfonctionnement ou un dommage !

Contrôler quotidiennement les points suivants, ou avant chaque utilisation :

- S'assurer que toutes les vis et tous les boulons sont bien serrés.

En présence d'un dommage, la machine ne doit pas être utilisée !

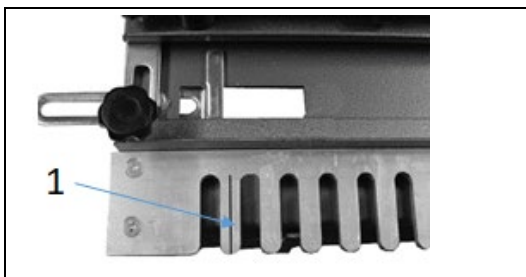

28.2 Utilisation

28.2.1 Réglage des butées finales

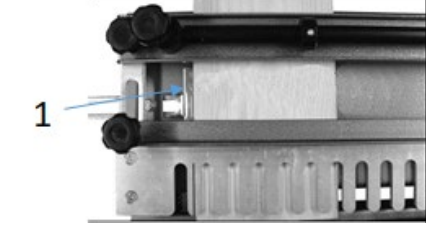
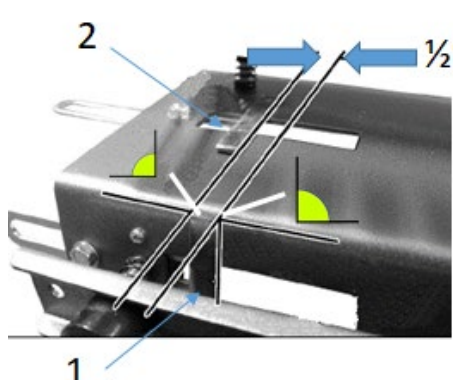

Utiliser une équerre de dessinateur pour tracer une première droite au crayon au-delà du premier doigt du gabarit.

- La droite doit être à angle droit par rapport au bords du gabarit.

	<p>Orienter le bord intérieur de la butée horizontale côté gauche (1) avec la droite qui vient d'être dessinée sur le modèle.</p> <ul style="list-style-type: none"> - Utiliser un angle de réglage pour s'assurer que la butée est disposée à angle droit par rapport à l'appareil.
	<p>Décaler la butée 1/2" verticale côté droit de la butée horizontale.</p> <ul style="list-style-type: none"> - S'assurer que la butée verticale est disposée à angle droit par rapport au côté supérieur. <div style="background-color: #0056b3; color: white; padding: 5px; text-align: center; font-weight: bold;">AVIS</div> <div style="display: flex; align-items: center; background-color: #e0e0e0; padding: 5px;">  <p>Si des gabarits présentent un écart de 1/2", cette valeur doit être adaptée en conséquence.</p> </div> <ul style="list-style-type: none"> - Effectuer ces réglages sur le côté droit de l'appareil.

28.2.2 Mise en place d'une planche en bois dans l'appareil

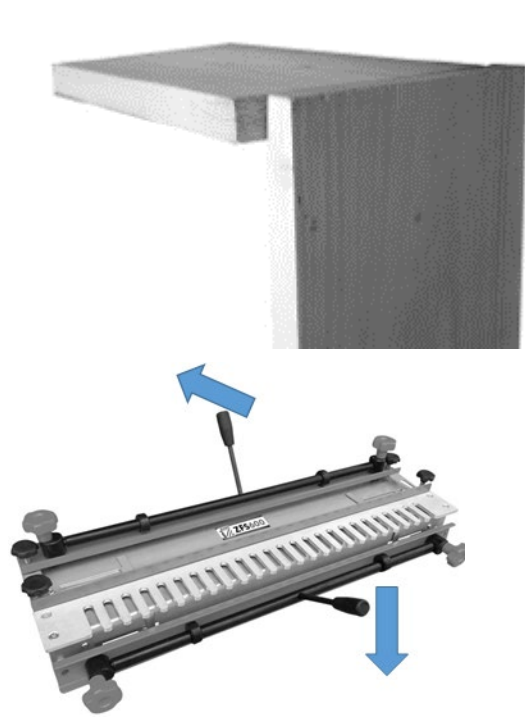
	<ol style="list-style-type: none"> 1. Disposer la planche en bois de manière à ce que le côté de la pièce à usiner soit montée devant sur la butée verticale <ul style="list-style-type: none"> - Elle doit dépasser le bord avant de l'appareil de l'épaisseur de la pièce à monter sous le serrage supérieur (avant ou arrière du tiroir). 2. Ensuite, disposer la planche en bois dans le serrage supérieur, de façon à ce que les deux parties soient en contact intime en-dessous du gabarit. 3. Les deux parties sont représentées dans l'appareil comme dans l'illustration à gauche. <ul style="list-style-type: none"> - Veiller à ce que les deux parties soient en contact contre les butées horizontales/verticales. 4. Utiliser les leviers de serrage pour fixer la planche sur le dispositif. <ul style="list-style-type: none"> - Il est possible que les rails de serrage supérieur et avant doivent être ajustés pour qu'ils correspondent à l'épaisseur du bois, en utilisant les vis de serrage à chaque extrémité de chaque rail de serrage pour maintenir la planche fermement en place. - Si des planches de bois étroites sont utilisés, placer un autre planche de bois (exactement la même épaisseur) sous la barre de serrage à l'autre extrémité pour assurer une prise régulière sur le bois et pour éviter la déformation des tiges.
--	---

28.2.3 Réglage du gabarit

	<p>Desserrer les deux vis de fixation (1) du gabarit et positionner le gabarit de sorte que les extrémités des doigts se trouvent à 3 mm du bord du bois monté verticalement.</p> <p>Fixer le gabarit avec les deux vis de fixation (1) du gabarit.</p>
--	---

28.2.4 Réglage de la contre-butée

	<p>La distance à laquelle la butée doit être positionnée par rapport à l'avant des doigts du gabarit dépend de la taille de la base de la fraise montée sur votre défonceuse.</p> <p>La formule de calcul de la distance/profondeur est :</p> $\frac{\text{Dimension de la base de la fraise}}{2} + 2 \times \text{la largeur du tiroir} - \frac{\text{Ø de la pointe de la défonceuse}}{2}$ <p>La distance entre le bout des doigts du gabarit et la surface verticale de la contre-butée (1) doit être fixée à la distance/profondeur calculée.</p> <ol style="list-style-type: none"> Régler un calibre à la profondeur calculée et ajuster la contre-butée (1) comme indiqué. Ensuite, fixer la position avec la vis de fixation. <ul style="list-style-type: none"> Il n'est pas essentiel que ce réglage soit précis pour le moment, car les réglages définitifs peuvent être effectués plus tard. Veiller à ce que le gabarit et la contre-butée restent parallèles au bord avant de l'appareil pendant ce processus d'ajustement.
--	--

28.3 Découpage d'un assemblage à queue d'aronde

28.3.1 PréPréparation des planches

	<p>Comme pour tout travail d'assemblage détaillé, les composants doivent être précisément dimensionnés, coupés et alignés à angle droit.</p> <p>La largeur de la planche doit être adaptée au gabarit respectif.</p> <p>Les assemblages (b + c), comme indiqué à gauche, sont coupés sur le côté gauche de l'appareil.</p> <p>Les assemblages (a + d), comme indiqué à gauche, sont coupés sur le côté droit de l'appareil.</p> <p>Les parties avant et arrière sont montées en haut sur l'appareil, les bords intérieurs étant orientés vers le haut et la partie supérieure contre la butée horizontale.</p> <p>Les parties gauche et droite sont montées verticalement à l'avant de l'appareil, les bords intérieurs étant tournés vers vous et la partie supérieure contre la butée verticale.</p>
--	--

28.3.2 Réglage de la profondeur de fraisage de la défonceuse

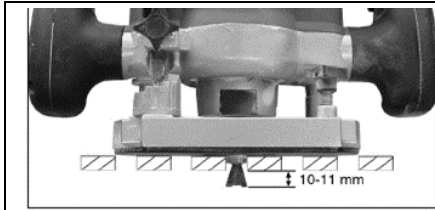

1. Insérer fermement la mèche montée dans la pince de serrage de la fraise.
2. Ajuster la profondeur de fraisage de manière à ce que la partie inférieure de la fraise dépasse de 10 à 11 mm sous les doigts du gabarit.
 - Il sera peut-être nécessaire de placer une fixation entre le gabarit et la planche pour assurer un bon contact entre le roulement et les fentes du gabarit.
 - La profondeur de coupe est déterminante pour l'ajustement final de l'assemblage, une modification de seulement 0,5 mm de la profondeur faisant la différence

28.3.3 Découpage d'un assemblage

AVIS



Il est nécessaire d'effectuer les premières coupes sur deux planches d'essai de même largeur et de même épaisseur que les composants finaux. Il est ainsi possible de modifier divers paramètres pour que l'assemblage s'adapte parfaitement.

1. Positionner la fraise sur le gabarit avec la fraise toujours à distance de la planche et allumer votre fraiseuse.
2. Effectuer la première coupe à partir de la droite, en travers de la pièce, en touchant presque l'extrémité de chaque doigt.
 - Éviter tout contact gênant avec le gabarit, laisser la défonceuse faire le travail.
3. Effectuer le reste des coupes en suivant le gabarit de gauche à droite dans et hors des guides de doigts.
4. Une fois terminé, arrêter le fraiseur avant de le relever l'appareil.

PRUDENCE



Ne pas relever le fraiseur de l'appareil alors qu'il est encore en rotation.

5. Retirer les pièces de l'appareil, contrôler l'assemblage et, si nécessaire, régler l'assemblage avec les paramètres suivants

Défaut	Solution	Défaut	Solution
Assemblage trop lâche	Augmenter la profondeur de fraisage de 0,5 mm	Assemblage trop rigide	Réduire la profondeur de fraisage de 0,5 mm
Les queues d'arrondés sont trop profondes dans l'assemblage	Pousser la contre-butée vers l'avant	Les queues d'arrondés ne sont pas assez profondes dans l'assemblage	Pousser la contre-butée vers l'arrière
Les pièces ne sont pas disposées dans une ligne.	Régler les butées horizontales/verticales		

6. Après avoir effectué les ajustements nécessaires, nous vous recommandons d'effectuer une deuxième coupe d'essai.
7. Une fois que les réglages corrects ont été effectués, les connexions peuvent être mises en production.
 - Les réglages doivent être vérifiés régulièrement pour s'assurer de leur exactitude.

29 NETTOYAGE

AVIS



Des produits de nettoyage incorrects peuvent attaquer la peinture de la machine. Ne pas utiliser de solvants, de diluants nitro ou d'autres agents de nettoyage qui pourraient endommager la peinture de la machine. Respecter les spécifications et les instructions du fabricant du produit de nettoyage !

Un nettoyage régulier est une condition préalable à un fonctionnement sûr de la machine et sa longue durée de vie. Par conséquent, enlever régulièrement la poussière et l'abrasion avec un chiffon doux.

30 MAINTENANCE

La machine nécessite peu d'entretien et seules quelques pièces doivent être réparées. Indépendamment de cela, les fautes ou défauts qui pourraient nuire à la sécurité de l'utilisateur doivent être éliminés immédiatement !

- Avant chaque mise en service, assurez-vous que les dispositifs de sécurité sont en parfait état et fonctionnent correctement.
- Contrôler l'ensemble des connexions au moins une fois par semaine.
- Vérifier régulièrement que les étiquettes d'avertissement et de sécurité sur la machine sont en bon état et lisibles.
- Utiliser uniquement des outils appropriés et adéquats

31 ÉLIMINATION



Respecter les réglementations nationales en matière d'élimination des déchets. Ne jamais jeter la machine, les composants de la machine ou les matériaux d'exploitation dans les déchets résiduels. Si nécessaire, contacter les autorités locales pour connaître les options d'élimination disponibles.

En cas d'achat d'une machine neuve ou d'un appareil équivalent chez votre revendeur spécialisé, il est tenu, dans certains pays, de se débarrasser de votre ancienne machine de manière appropriée.

32 PŘEDMLUVA (CZ)

Vážený zákazníku!

Tento návod k použití obsahuje informace a důležité pokyny ke zprovoznění cinkovacího přípravku ZFS600, dále v tomto dokumentu označovaného jako „stroj“, a k manipulaci s ním.



Návod k použití je součástí stroje a nesmí být odstraněn. Uchovávejte jej pro pozdější použití na vhodném místě, které je snadno přístupné uživatelům (provozovatelům), a v případě předání třetí osobě jej přiložte ke stroji!

Prosím řiďte se zejména pokyny v kapitole Bezpečnost!

Z důvodu neustálého vývoje našich produktů se mohou vyobrazení nebo obsah tohoto návodu mírně lišit od skutečnosti. V případě zjištění nedostatků této dokumentace nás o těchto laskavě informujte.

Vzhledem ke stálým inovacím našich produktů se mohou obrázky a obsah mírně lišit. Pokud zjistíte nějaké chyby, informujte nás o nich.

Technické změny vyhrazeny!

Po obdržení zboží ihned zkontrolujte, zda není poškozeno a je úplné. Chybějící části nebo poškození vyznačte dopravci na přepravním dokladu!

Poškození způsobené přepravou nám musí být nahlášeno zvlášť do 24 hodin.

Společnost HOLZMANN MASCHINEN GmbH nemůže převzít žádnou záruku za nezaznamenané poškození při přepravě.

Autorské právo

© 2019

Tato dokumentace je chráněna autorskými právy. Všechna práva vyhrazena! Soudně stíhány bude zejména přetisk, překládání a vyjímání fotografií a obrázků.

Místo soudu je ve správním území Linz nebo příslušný soud pro 4170 Haslach.

Adresa zákaznického servisu

HOLZMANN MASCHINEN
4170 Haslach, Marktplatz 4
AUSTRIA
Tel +43 7289 71562 - 0
info@holzmann-maschinen.at

33 BEZPEČNOST

Tato část obsahuje informace a důležité pokyny k bezpečnému uvedení do provozu a manipulaci se strojem.



Pro vaši bezpečnost si před uvedením do provozu pozorně přečtete tento návod k obsluze. To vám umožní bezpečně manipulovat se strojem, čímž zabráníte nedorozuměním a zraněním osob a škodám na majetku. Dodržujte také symboly a piktogramy použité na stroji, jakož i bezpečnostní a výstražná upozornění!

33.1 Zamýšlené využití

Stroj je určený výhradně pro následující použití: Šablona (předloha) pro řezání spojů dřevěných obrobků v kombinaci s horní frézou.

Za škody a zranění způsobená jiným než ke svému účelu určenému použití stroje nenese společnost **HOLZMANN MASCHINEN jakoukoliv odpovědnost nebo záruku.**

33.1.1 Technická omezení

Stroj je určen pro použití za následujících podmínek prostředí:

Rel. vlhkost	max. 70 %
Teplota	-10° C až +40° C

Použití je povoleno pouze na rovných zpevněných drahách.

33.1.2 Technická omezení

- Obsluha stroje bez odpovídající fyzické a duševní zdatnosti.
- Obsluha stroje bez znalosti návodu k obsluze.
- Přestavby nebo změny na konstrukci stroje.
- Provoz stroje venku.
- Provoz stroje mimo limity uvedené v tomto návodu k obsluze.
- Odstranění bezpečnostního značení ze stroje.
- Měnit, jakkoli obcházet nebo deaktivovat bezpečnostní prvky stroje.

Nesprávné použití stroje nebo nedodržení pokynů a instrukcí uvedených v tomto návodu k obsluze má za následek ztrátu všech nároků na záruku a škody vůči společnosti Holzmann Maschinen.

33.2 Požadavky na obsluhu

Předpokladem pro provoz stroje je fyzická a psychická způsobilost, jakož i znalost a pochopení návodu k obsluze. Osoby, které nejsou schopny bezpečně obsluhovat stroj z důvodu svých fyzických, smyslových nebo duševních schopností nebo jejich nezkušenosti nebo nevědomosti, jej nesmí používat bez dozoru nebo poučení odpovědnou osobou.

Zákony a nařízení platné v místě používání stroje mohou stanovovat minimální věk obsluhy a omezit tak používání tohoto stroje!

Před prací se strojem si nasadte osobní ochranné pomůcky.

33.3 Všeobecné bezpečnostní pokyny

Aby se předešlo poruchám, škodám na majetku a poškození zdraví, musí být při práci se stroji kromě obecných pravidel pro bezpečnou práci zohledněny zejména následující body:

- Stroj mohou obsluhovat, provádět jeho údržbu nebo opravovat pouze osoby, které jsou s ním obeznámeny a byly poučeny o nebezpečích, která mohou nastat při této práci.
- Před uvedením do provozu zkontrolujte úplnost a funkčnost stroje.
- Ujistěte se, že je pracovní prostředí čisté.
- Zajistěte dostatečné světelné podmínky na pracovišti.
- Nikdy nenechávejte naložený stroj bez dozoru.
- Zajistěte, aby neoprávněné osoby udržovaly bezpečnou vzdálenost od stroje.

- Udržujte děti v bezpečné vzdálenosti od stroje.
- Noste vhodný pracovní oděv a vhodnou obuv.
- Před čištěním, údržbou, opravami apod. zajistěte stroj proti samovolnému pohybu.
- V případě únavy, nedostatku koncentrace nebo pod vlivem léků, alkoholu nebo drog se zdržte práce na stroji!

33.4 Upozornění na nebezpečí

Navzdory správnému použití zůstávají určitá zbytková rizika. Vzhledem k povaze a konstrukci stroje mohou nastat nebezpečné situace, které jsou v této příručce uvedeny:

NEBEZPEČÍ



Bezpečnostní pokyn tohoto druhu upozorňuje na bezprostředně nebezpečnou situaci, která způsobí smrt nebo těžká zranění, pokud jí nebude zabráněno.

VAROVÁNÍ



Bezpečnostní pokyn tohoto druhu upozorňuje na potenciálně nebezpečnou situaci, která může způsobit těžké zranění nebo dokonce smrt, pokud jí nebude zabráněno.

UPOZORNĚNÍ



Bezpečnostní pokyn tohoto druhu upozorňuje na možnost nebezpečné situace, která může být příčinou drobných či lehkých zranění, pokud jí nebude zabráněno.

OZNÁMENÍ



Bezpečnostní pokyn tohoto druhu upozorňuje na možnost nebezpečné situace, která může být příčinou škod na majetku, pokud jí nebude zabráněno.

Bez ohledu na všechny bezpečnostní předpisy zůstává Váš zdravý rozum a Vaše odpovídající technická zdatnost / vzdělání nejdůležitějším bezpečnostním faktorem při bezchybném provozu stroje. **Bezpečná práce závisí především na Vás!**

34 MONTÁŽ

34.1 Přípravné práce

34.1.1 Rozsah dodávky

Po obdržení dodávky zkontrolujte, zda jsou všechny díly v pořádku. Poškození nebo chybějící díly ihned nahlase svému prodejci nebo přepravní společnosti. Viditelné poškození při přepravě musí být dále v souladu s ustanoveními o záruce neprodleně zaznamenáno na dodacím listu, jinak bude zboží považováno za řádně převzaté.

34.1.2 Sestavení

Stroj je předem smontován, musí být namontovány pouze dvě upínací rukojeti.

	<p><u>Montáž zajišťovací páky:</u></p> <p>Našroubujte obě zajišťovací páky (1) na excentrické tyče (2).</p>
---	---

34.1.3 Nastavení stroje

 <p>upevňovací otvory</p>	<p>V rámu jsou čtyři otvory pro připevnění přípravku.</p> <ul style="list-style-type: none"> - Namontujte přípravek (1) podle obrázku na pracovní plochu (2) a zajistěte jej vhodnými šrouby (nejsou součástí dodávky). - Přípravek (1) musí být namontován v jedné rovině s přední hranou pracovního stolu. - Ujistěte se, že je za přípravkem (1) dostatek místa pro položení nejdelší délky dřeva.
--	--

35 PROVOZ

35.1 Provozní pokyny

UPOZORNĚNÍ



Nepoužívejte stroj, pokud zjistíte jakoukoli poruchu nebo poškození!

Následující body kontrolujte denně nebo před každým použitím:

- Ujistěte se, že jsou všechny šrouby a čepy utažené.

Pokud dojde k poškození, stroj se nesmí používat!

35.2 Obsluha

35.2.1 Nastavení koncových dorazů

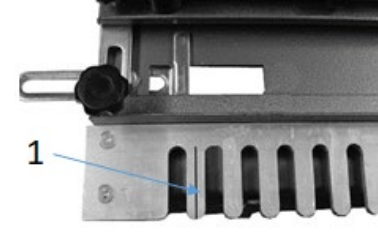
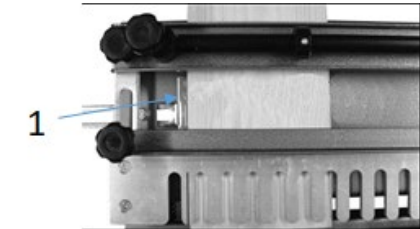
	<p>Pomocí rýsovacího trojúhelníku nakreslete tužkou čáru do poloviny prvního prstu šablony.</p> <ul style="list-style-type: none"> - Čára musí být kolmá k okrajům šablony.
	<p>Zarovnejte vnitřní okraj levého vodorovného dorazu (1) s čárou, kterou jste právě nakreslili na šablonu.</p> <ul style="list-style-type: none"> - Použijte nastavovací úhel, abyste se ujistili, že je doraz kolmý k přípravku.

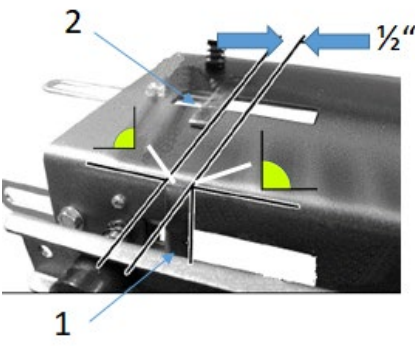
	<p>Posuňte svislý doraz o 1/2" napravo od vodorovného dorazu.</p> <p>- Ujistěte se, že je svislý doraz kolmý k horní části přípravku.</p> <div style="background-color: #0056b3; color: white; padding: 5px; text-align: center; font-weight: bold;">OZNÁMENÍ</div> <div style="display: flex; align-items: center; padding: 5px;"> <div style="background-color: #0056b3; color: white; border-radius: 50%; width: 30px; height: 30px; display: flex; align-items: center; justify-content: center; margin-right: 10px;">!</div> <div> <p>Pokud jsou použity šablony, které se liší o 1/2", musí být tato hodnota odpovídajícím způsobem upravena</p> </div> </div> <p>Zrcadlově proveďte tato nastavení na pravé straně přípravku.</p>
---	--

35.2.2 Vkládání dřeva do přípravku

	<ol style="list-style-type: none"> 1. Zarovnejte dřevo tak, aby strana obrobku byla namontována na přední části svislého dorazu. <ul style="list-style-type: none"> - Měl by vyčnívat přes přední okraj přípravku o tloušťku dílu, který má být sestaven pod horní svorkou (přední nebo zadní část zásuvky). 2. Kus dřeva v horní svorce se poté umístí tak, aby byly obě části zarovnané pod šablonou. 3. Obě části sedí v přípravku tak, jak je znázorněno na obrázku vlevo. <ul style="list-style-type: none"> - Ujistěte se, že obě části dosedají na vodorovné / svislé dorazy. 4. Pomocí upínacích pák připevněte dřevo k přípravku. <ul style="list-style-type: none"> - Možná budete muset upravit horní a přední upínací lišty podle tloušťky dřeva pomocí upínacích šroubů na obou koncích každé upínací lišty, aby bylo dřevo pevně na svém místě. - Pokud se používají úzké kusy dřeva, položte pod upínací lištu na druhém konci další kus dřeva (přesně stejné tloušťky), abyste zajistili rovnoměrné uchopení dřeva a zabránili deformaci tyčí.
--	---

35.2.3 Nastavení šablony

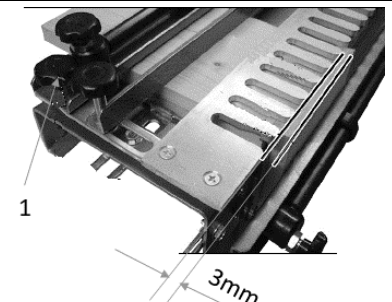
	<p>Povolte oba upevňovací šrouby (1) na šabloně a šablonu umístěte tak, aby špičky prstů byly 3 mm od okraje svisle namontovaného dřeva.</p> <p>Upevněte šablonu pomocí dvou upevňovacích šroubů (1) na šabloně.</p>
---	--

35.2.4 Nastavení protidorazu

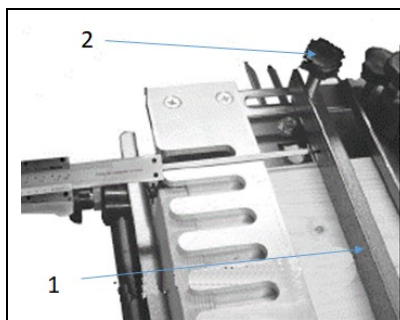

Vzdálenost, ve které musí být doraz od přední strany prstů šablony umístěn, závisí na velikosti základny frézy, která je namontovaná na horní fréze.

Vzorec pro výpočet vzdálenosti / hloubky je:

$$\frac{\text{Velikost fréz. základny}}{2} + 2 \times \text{šířka zásuvky} - \frac{\text{øfrézovacího hrotu}}{2}$$

Vzdálenost od špiček prstů šablony k svislému povrchu protidorazu (1) by měla být nastavena na vypočítanou vzdálenost / hloubku.

3. Posuvné měřítko nastavte na vypočtenou hloubku a nastavte protidoraz (1), jak je znázorněno na obrázku.
4. Poté polohu zajistěte upevňovacím šroubem:
 - Není nutné, aby toto nastavení bylo v tomto okamžiku přesné, protože konečné nastavení lze provést později.
 - Ujistěte se, že šablona a protidoraz zůstávají během tohoto procesu seřizování rovnoběžné s přední hranou přípravku.

35.3 Řezání rybinového spoje

35.3.1 Příprava dřeva

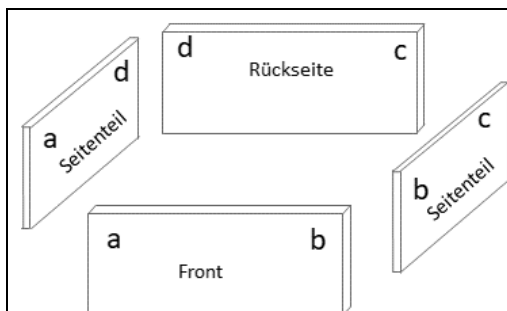

Stejně jako u všech detailních spojovacích prací musí být komponenty přesně dimenzovány, vyříznuty a vyrovnány v pravých úhlech.

Šířka dřeva musí být přizpůsobena příslušné šabloně.

Spoje (b + c), jak je znázorněno vlevo, jsou oříznuty na levé straně přípravku.

Spoje (a + d), jak je znázorněno vlevo, jsou oříznuty na pravé straně zařízení.

Přední a zadní panel jsou namontovány v horní části přípravku, přičemž vnitřní okraje směřují nahoru a horní část směřuje proti vodorovnému dorazu.

Levá a pravá část jsou připevněny svisle v přední části přípravku, přičemž vnitřní hrany směřují k vám a horní část doléhá proti svislému dorazu.

35.3.2 Nastavení frézovací hloubky horní frézy

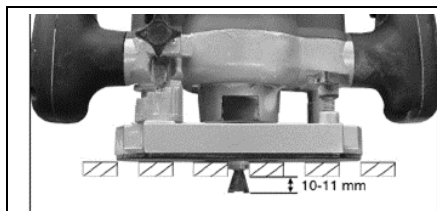

3. Vložte uložený řezací nástroj bezpečně do upínacích čelistí frézy.
4. Nastavte hloubku frézování tak, aby spodní strana frézy vyčnívala 10-11 mm pod prsty šablony.
 - Možná budete muset přidat podložku mezi šablonu a dřevo, abyste zajistili dobrý kontakt mezi ložiskem a štěrbinami v šabloně.
 - Hloubka řezu je rozhodující pro konečné sezení spoje, přičemž rozhodující je pouze 0,5 mm změna hloubky.

35.3.3 Řezání spojů

OZNÁMENÍ



První řezy byste měli provést na dvou zkušebních vzorcích dřeva stejné šířky a tloušťky jako koncové komponenty. Tímto způsobem můžete měnit různá nastavení tak, aby spojení perfektně sedělo.

1. Umístěte frézu na šablonu, přičemž fréza musí být mimo dřevo, a zapněte frézku.
2. Provedte první řez zprava přes obrobek a téměř se dotýkejte konce každého prstu.
- Vyvarujte se nepříjemného kontaktu s šablonou, nechte frézu provést svou práci.
3. Zbytek řezu provedte podle šablony do a z vodítek prstů zleva doprava.
4. Až budete hotovi, frézu před zvednutím z přípravku vypněte.

UPOZORNĚNÍ



Nezvedejte frézu z přípravku, pokud se fréza stále otáčí.

5. Vyjměte součásti z přípravku, zkontrolujte spoje a v případě potřeby upravte spoje pomocí následujících nastavení:

Závada	Řešení	Závada	Řešení
Spoj je příliš volný	Zvyšte frézovací hloubku o 0.5mm	Spoj je příliš těsný	Snižte frézovací hloubku o 0.5mm
Ozuby jsou ve spojení příliš hluboko	Protidoraz posuňte dopředu	Ozuby nejsou ve spojení dostatečně hluboko	Protidoraz posuňte dozadu
Díly nejsou v řadě	Nastavení vodorovných /svislých dorazů		

6. Poté, co provedete nezbytné úpravy, doporučujeme provést druhý zkušební řez.
7. Jakmile je provedeno správné nastavení, lze provádět výrobu spojů načisto.
- Nastavení je nutné pravidelně kontrolovat, aby byla zajištěna přesnost.

36 ČIŠTĚNÍ

OZNÁMENÍ



Nesprávné čisticí prostředky mohou napadnout lak stroje. Nepoužívejte rozpouštědla, nitroředidla ani jiné čisticí prostředky, které by mohly poškodit lak stroje. Dodržujte pokyny výrobce čisticího prostředku!

Pravidelné čištění je tedy předpokladem pro bezpečný provoz stroje a jeho dlouhou životnost. Proto pravidelně odstraňujte prach a oťer měkkým hadříkem.

37 ÚDRŽBA

Stroj je v zásadě bezúdržbový a pouze několik dílů vyžaduje údržbu. Bez ohledu na to musí být okamžitě odstraněny veškeré poruchy nebo závady, které mohou ovlivnit bezpečnost uživatele!

- Před každým použitím zkontrolujte bezvadný stav bezpečnostních zařízení.
- Kontrolujte veškeré spoje na pevnost alespoň jednou týdně.
- Pravidelně kontrolujte, zda jsou výstražné a bezpečnostní štítky stroje v perfektním a čitelném stavu.
- Používejte pouze bezvadné a vhodné nástroje.

38 LIKVIDACE



Dodržujte předpisy příslušné země o likvidaci odpadu. Stroj, jeho komponenty nebo provozní prostředky nelikvidujte spolu se zbytkovým odpadem. Pro informace, týkající se dostupných možností likvidace, popřípadě kontaktujte místní orgány. Pokud u specializovaného prodejce zakoupíte nový stroj nebo rovnocenný přístroj, je tento prodejce v určitých zemích povinen odborně zlikvidovat starý stroj..

39 ERSATZTEILE / SPARE PARTS

PIEZAS DE RECAMBIO / PIÈCES DE RECHANGE / NÁHRADNÍ DÍLY

39.1 Ersatzteilbestellung / Spare Parts Order

Pedido de piezas / Commande de pièces détachées / Objednání náhradních dílů

(DE) Mit HOLZMANN-Ersatzteilen verwenden Sie Ersatzteile, die ideal aufeinander abgestimmt sind. Die optimale Passgenauigkeit der Teile verkürzen die Einbauzeiten und erhöhen die Lebensdauer.

HINWEIS



Der Einbau von anderen als Originalersatzteilen führt zum Verlust der Garantie! Daher gilt: Beim Tausch von Komponenten/Teile nur vom Hersteller empfohlene Ersatzteile verwenden.

Bestellen Sie die Ersatzteile direkt auf unserer Homepage – Kategorie ERSATZTEILE. oder kontaktieren Sie unseren Kundendienst

- über unsere Homepage – Kategorie SERVICE – ERSATZTEILANFORDERUNG,
- per Mail an service@holzmann-maschinen.at.

Geben Sie stets Maschinentype, Ersatzteilnummer sowie Bezeichnung an. Um Missverständnissen vorzubeugen, empfehlen wir, mit der Ersatzteilbestellung eine Kopie der Ersatzteilzeichnung beizulegen, auf der die benötigten Ersatzteile eindeutig markiert sind, falls Sie nicht über den Online-Ersatzteilkatalog anfragen.

(EN) With original HOLZMANN spare parts you use parts that are attuned to each other shorten the installation time and elongate your products lifespan.

NOTE



The installation of parts other than original spare parts leads to the loss of the guarantee! Therefore: When replacing components/parts, only use spare parts recommended by the manufacturer.

Order the spare parts directly on our homepage – category SPARE PARTS or contact our customer service

- via our Homepage – category SERVICE – SPARE PARTS REQUEST,
- by e-mail to service@holzmann-maschinen.at.

Always state the machine type, spare part number and designation. To prevent misunderstandings, we recommend that you add a copy of the spare parts drawing with the spare parts order, on which the required spare parts are clearly marked, especially when not using the online-spare-part catalogue.

(ES) Con las piezas de recambio de HOLZMANN, utiliza piezas de recambio que se ajustan perfectamente entre sí. El ajuste óptimo de los componentes acorta el tiempo de instalación y aumenta la vida útil.

AVISO



¡La instalación de piezas de recambio no originales lleva a la pérdida de garantía! Por lo tanto: Al llevar a cabo la sustitución de componentes/piezas, utilice únicamente piezas de recambio recomendadas por el fabricante.

Pida las piezas de recambio directamente en nuestra página web: Categoría PIEZAS DE RECAMBIO. o póngase en contacto con nuestro servicio de atención al cliente

- en nuestra página web: Categoría SERVICIO – SOLICITUD DE PIEZAS DE RECAMBIO,
- por correo electrónico a service@holzmann-maschinen.at.

Indique siempre el tipo de máquina, la referencia de la pieza de recambio y la denominación. Para evitar malentendidos, se recomienda adjuntar al pedido una copia del esquema de piezas de recambio en el que se marque claramente las piezas de recambio necesarias, cuando no se solicitan con el catálogo en línea de piezas de recambio.

(FR) Les pièces de rechange HOLZMANN sont conçues pour correspondre idéalement. La précision d'ajustage optimale des pièces réduit les temps de pose et augmente la durée de vie.

AVIS



Le montage de pièces autres que les pièces de rechange d'origine entraîne la perte de la garantie ! Par conséquent, la règle est la suivante : Utiliser uniquement des pièces de rechange recommandées par le fabricant pour le remplacement des composants/pièces.

Commandez les pièces de rechange directement sur notre page d'accueil – catégorie PIÈCES DE RECHANGE. ou contactez notre service client

- via notre page d'accueil – Catégorie SERVICE – DEMANDE DE PIÈCES DE RECHANGE,
- par e-mail à l'adresse service@holzmann-maschinen.at.

Toujours indiquer le type de machine, le numéro de pièce de rechange et la désignation. Afin d'éviter tout malentendu, nous vous recommandons de joindre une copie du plan des pièces détachées à la commande de pièces détachées, sur laquelle les pièces détachées requises sont clairement indiquées, si vous ne faites pas la demande via le catalogue de pièces de rechange en ligne.

(CZ) S náhradními díly HOLZMANN používáte náhradní díly, které jsou ideálním způsobem vzájemně zkoordinovány. Optimální přesnost lícování dílů zkracuje dobu montáže a prodlužuje životnost.

OZNÁMENÍ



Montáž jiných než originálních náhradních dílů způsobí ztrátu záruky! Proto platí: Při výměně komponent/dílů používejte jen výrobcem doporučené náhradní díly.

Náhradní díly objednávejte přímo na naší domovské stránce – kategorie NÁHRADNÍ DÍLY. nebo kontaktujte náš zákaznický servis

- přes naši domovskou stránku – kategorie SERVIS – ŽÁDOST O NÁHRADNÍ DÍLY,
- e-mailem na service@holzmann-maschinen.at.

Vždy uveďte typ stroje, číslo náhradního dílu a označení. Abychom předešli nedorozumění v případě, že nepožadujete náhradní díly prostřednictvím online katalogu náhradních dílů - přiložte výkres náhradních dílů, na kterém jsou požadované náhradní díly zřetelně vyznačeny.

40 GARANTIEERKLÄRUNG (DE)

1.) Gewährleistung

HOLZMANN MASCHINEN GmbH gewährt für elektrische und mechanische Bauteile eine Gewährleistungsfrist von 2 Jahren für den nicht gewerblichen Einsatz;

bei gewerblichem Einsatz besteht eine Gewährleistung von 1 Jahr, beginnend ab dem Erwerb des Endverbrauchers/Käufers. HOLZMANN MASCHINEN GmbH weist ausdrücklich darauf hin, dass nicht alle Artikel des Sortiments für den gewerblichen Einsatz bestimmt sind. Treten innerhalb der oben genannten Fristen/Mängel auf, welche nicht auf im Punkt „Bestimmungen“ angeführten Ausschlussdetails beruhen, so wird HOLZMANN MASCHINEN GmbH nach eigenem Ermessen das Gerät reparieren oder ersetzen.

2.) Meldung

Der Händler meldet schriftlich den aufgetretenen Mangel am Gerät an HOLZMANN MASCHINEN GmbH. Bei berechtigtem Gewährleistungsanspruch wird das Gerät beim Händler von HOLZMANN MASCHINEN GmbH abgeholt oder vom Händler an HOLZMANN MASCHINEN GmbH gesandt. Retoursendungen ohne vorheriger Abstimmung mit HOLZMANN MASCHINEN GmbH werden nicht akzeptiert und können nicht angenommen werden. Jede Retoursendung muss mit einer von HOLZMANN MASCHINEN GmbH übermittelten RMA-Nummer versehen werden, da ansonsten eine Warenannahme und Reklamations- und Retourbearbeitung durch HOLZMANN MASCHINEN GmbH nicht möglich ist.

3.) Bestimmungen

- a) Gewährleistungsansprüche werden nur akzeptiert, wenn zusammen mit dem Gerät eine Kopie der Originalrechnung oder des Kassenbeleges vom Holzmann Handelspartner beigelegt ist. Es erlischt der Anspruch auf Gewährleistung, wenn das Gerät nicht komplett mit allen Zubehörteilen zur Abholung gemeldet wird.
- b) Die Gewährleistung schließt eine kostenlose Überprüfung, Wartung, Inspektion oder Servicearbeiten am Gerät aus. Defekte aufgrund einer unsachgemäßen Benutzung durch den Endanwender oder dessen Händler werden ebenfalls nicht als Gewährleistungsanspruch akzeptiert.
- c) Ausgeschlossen sind Defekte an Verschleißteilen wie z. B. Kohlebürsten, Fangsäcke, Messer, Walzen, Schneideplatten, Schneideeinrichtungen, Führungen, Kupplungen, Dichtungen, Laufräder, Sageblätter, Hydrauliköle, Ölfiltern, Gleitbacken, Schalter, Riemen, usw.
- d) Ausgeschlossen sind Schäden an den Geräten, welche durch unsachgemäße Verwendung, durch Fehlgebrauch des Gerätes (nicht seinem normalen Verwendungszweckes entsprechend) oder durch Nichtbeachtung der Betriebs- und Wartungsanleitungen, oder höhere Gewalt, durch unsachgemäße Reparaturen oder technische Änderungen durch nicht autorisierte Werkstätten oder den Geschäftspartnern selbst, durch die Verwendung von nicht originalen HOLZMANN Ersatz- oder Zubehörteilen, verursacht sind.
- e) Entstandene Kosten (Frachtkosten) und Aufwendungen (Prüfkosten) bei nichtberechtigten Gewährleistungsansprüchen werden nach Überprüfung unseres Fachpersonals dem Geschäftspartnern oder Händler in Rechnung gestellt.
- f) Geräte außerhalb der Gewährleistungsfrist: Reparatur erfolgt nur nach Vorauskasse oder Händlerrechnung gemäß des Kostenvoranschlages (inklusive Frachtkosten) der HOLZMANN MASCHINEN GmbH.
- g) Gewährleistungsansprüche werden nur für den Geschäftspartnern eines HOLZMANN Händlers, welcher das Gerät direkt bei der HOLZMANN MASCHINEN GmbH erworben hat, gewährt. Diese Ansprüche sind bei mehrfacher Veräußerung des Gerätes nicht übertragbar

4.) Schadensersatzansprüche und sonstige Haftungen

Die HOLZMANN MASCHINEN GmbH haftet in allen Fällen nur beschränkt auf den Warenwert des Gerätes. Schadensersatzansprüche aufgrund schlechter Leistung, Mängel, sowie Folgeschäden oder Verdienstausfälle wegen eines Defektes während der Gewährleistungsfrist werden nicht anerkannt. HOLZMANN MASCHINEN GmbH besteht auf das gesetzliche Nachbesserungsrecht eines Gerätes.

SERVICE

Nach Ablauf der Garantiezeit können Instandsetzungs- und Reparaturarbeiten von entsprechend geeigneten Fachfirmen durchgeführt werden. Es steht Ihnen auch die HOLZMANN MASCHINEN GmbH weiterhin gerne mit Service und Reparatur zur Seite. Stellen Sie in diesem Fall eine unverbindliche Kostenanfrage

- per Mail an service@holzmann-maschinen.at,
- oder nutzen Sie das Online Reklamations- bzw. Ersatzteilbestellformular, zur Verfügung gestellt auf unserer Homepage – Kategorie SERVICE.

41 GUARANTEE TERMS (EN)

1.) Warranty

For mechanical and electrical components Company HOLZMANN MASCHINEN GmbH grants a warranty period of 2 years for DIY use and a warranty period of 1 year for professional/industrial use - starting with the purchase of the final consumer (invoice date).

In case of defects during this period which are not excluded by paragraph 3, Holzmann will repair or replace the machine at its own discretion.

2.) Report

In order to check the legitimacy of warranty claims, the final consumer must contact his dealer. The dealer has to report in written form the occurred defect to HOLZMANN MASCHINEN GmbH. If the warranty claim is legitimate, HOLZMANN MASCHINEN GmbH will pick up the defective machine from the dealer. Return shipments by dealers which have not been coordinated with HOLZMANN MASCHINEN GmbH will not be accepted. A RMA number is an absolute must-have for us - we won't accept returned goods without an RMA number!

3.) Regulations

- a) Warranty claims will only be accepted when a copy of the original invoice or cash voucher from the trading partner of HOLZMANN MASCHINEN GmbH is enclosed to the machine. The warranty claim expires if the accessories belonging to the machine are missing.
- b) The warranty does not include free checking, maintenance, inspection or service works on the machine. Defects due to incorrect usage through the final consumer or his dealer will not be accepted as warranty claims either.
- c) Excluded are defects on wearing parts such as carbon brushes, fangers, knives, rollers, cutting plates, cutting devices, guides, couplings, seals, impellers, blades, hydraulic oils, oil filters, sliding jaws, switches, belts, etc.
- d) Also excluded are damages on the machine caused by incorrect or inappropriate usage, if it was used for a purpose which the machine is not supposed to, ignoring the user manual, force majeure, repairs or technical manipulations by not authorized workshops or by the customer himself, usage of non-original Holzmann spare parts or accessories.
- e) After inspection by our qualified staff, resulted costs (like freight charges) and expenses for not legitimated warranty claims will be charged to the final customer or dealer.
- f) In case of defective machines outside the warranty period, we will only repair after advance payment or dealer's invoice according to the cost estimate (incl. freight costs) of HOLZMANN MASCHINEN GmbH.
- g) Warranty claims can only be granted for customers of an authorized HOLZMANN MASCHINEN GmbH dealer who directly purchased the machine from HOLZMANN MASCHINEN GmbH. These claims are not transferable in case of multiple sales of the machine.

4.) Claims for compensation and other liabilities

The liability of company HOLZMANN MASCHINEN GmbH is limited to the value of goods in all cases.

Claims for compensation because of poor performance, lacks, damages or loss of earnings due to defects during the warranty period will not be accepted.

HOLZMANN MASCHINEN GmbH insists on its right to subsequent improvement of the machine.

SERVICE

After Guarantee and warranty expiration specialist repair shops can perform maintenance and repair jobs. But we are still at your service as well with spare parts and/or product service. Place your spare part/repair service cost inquiry by

- Mail to service@holzmann-maschinen.at,
- Or use the online complaint order formula provided on our homepage – category service.

42 DECLARACIÓN DE GARANTÍA (ES)

1.) Garantía

Para los componentes eléctricos y mecánicos, HOLZMANN MASCHINEN GmbH concede una garantía de 2 años para el uso no comercial.

Para el uso comercial, hay un período de garantía de 1 año a partir de la fecha de compra del usuario final/comprador. HOLZMANN MASCHINEN GmbH señala expresamente que no todos los artículos de la gama están destinados al uso comercial. Si durante este período se producen defectos que no estén excluidos en los detalles enumerados en el punto "Disposiciones", HOLZMANN MASCHINEN GmbH reparará o sustituirá el aparato a su discreción.

2.) Notificación

El distribuidor notificará por escrito a HOLZMANN MASCHINEN GmbH el defecto que se ha producido en el aparato. En caso de que la reclamación de garantía sea legítima, HOLZMANN MASCHINEN GmbH recogerá el aparato en el distribuidor o éste lo enviará a HOLZMANN MASCHINEN GmbH. No se aceptarán las devoluciones que no hayan sido coordinadas previamente con HOLZMANN MASCHINEN GmbH. Todas las devoluciones deberán llevar un número RMA proporcionado por HOLZMANN MASCHINEN GmbH. De lo contrario, HOLZMANN MASCHINEN GmbH no podrá aceptar la mercancía ni procesar la reclamación ni la devolución.

3.) Disposiciones

- a) Sólo se aceptarán reclamaciones de garantía si se adjunta al aparato una copia de la factura original o del recibo de compra del socio comercial de Holzmann. La reclamación de garantía expirará si el aparato no se envía completo con todos los accesorios.
- b) La garantía no incluye trabajos de comprobación, mantenimiento, inspección o de servicio gratuitos en el aparato. Los defectos ocasionados por un uso incorrecto por parte del usuario final o su distribuidor tampoco estarán cubiertos por la garantía.
- c) Quedan excluidos los defectos en las piezas de desgaste, como p. ej., escobillas de carbón, bolsas colectoras, cuchillas, rodillos, placas de corte, dispositivos de corte, guías, acoplamientos, juntas, impulsores, hojas de sierra, aceites hidráulicos, filtros de aceite, mordazas deslizantes, interruptores, correas, etc.
- d) Quedan excluidos los daños en los aparatos ocasionados por un uso inadecuado, un uso indebido del aparato (no conforme a su finalidad de uso normal) o por un incumplimiento de las instrucciones de uso y de mantenimiento, o por fuerza mayor, por reparaciones inadecuadas o modificaciones técnicas llevadas a cabo por talleres no autorizados o por los propios socios comerciales, por el uso de piezas de recambio o accesorios no originales de HOLZMANN.
- e) Los gastos (gastos de transporte) y costes incurridos (gastos de inspección) en caso de reclamaciones de garantía no justificadas se facturarán al socio comercial o distribuidor después de que nuestro personal especializado haya realizado las comprobaciones.
- f) Aparatos fuera del período de garantía: Las reparaciones sólo se llevarán a cabo tras el pago por adelantado o la factura del distribuidor con arreglo a la estimación de costes (incluidos los gastos de transporte) de la empresa HOLZMANN MASCHINEN GmbH.
- g) Las reclamaciones de garantía sólo se concederán a los socios comerciales de un distribuidor de HOLZMANN que haya comprado el aparato directamente a la empresa HOLZMANN MASCHINEN GmbH. Estas reclamaciones no se podrán transferir en caso de que el aparato se venda varias veces

4.) Reclamaciones por daños y perjuicios y otras responsabilidades

En todos los casos, la responsabilidad de la empresa HOLZMANN MASCHINEN GmbH se limita al valor del aparato. No se aceptarán reclamaciones por daños y perjuicios debido al mal funcionamiento, defectos, daños indirectos o pérdidas de ingresos ocasionados por un defecto durante el período de garantía. La empresa HOLZMANN MASCHINEN GmbH insiste en su derecho legal a una mejora posterior del aparato.

SERVICIO DE ATENCIÓN AL CLIENTE

Una vez expirado el período de garantía, los trabajos de reacondicionamiento y de reparación sólo podrán ser llevados a cabo por empresas especializadas debidamente cualificadas. HOLZMANN MASCHINEN GmbH estará encantado de seguir apoyándole con su servicio de atención al cliente y de reparaciones. En este caso, envíe una solicitud no vinculante de presupuesto

- por correo electrónico a service@holzmann-maschinen.at.
- o utilice el formulario de reclamación o de pedido de piezas de recambio online que encontrará en nuestra página web – categoría SERVICIO.

43 DÉCLARATION DE GARANTIE (FR)

1.) Garantie

HOLZMANN MASCHINEN GmbH accorde une période de garantie de 2 ans pour les composants électriques et mécaniques destinés à un usage non-commercial ;

pour un usage commercial, la période de garantie est d'1 an, à compter de l'achat de l'utilisateur/acheteur final. HOLZMANN MASCHINEN GmbH souligne expressément que tous les articles de la gamme ne sont pas destinés à un usage commercial. Si des défauts surviennent dans les délais susmentionnés/défauts qui ne sont pas basés sur les détails d'exclusion énumérés dans les « Dispositions », HOLZMANN MASCHINEN GmbH réparera ou remplacera l'appareil à sa propre discrétion.

2.) Message

Le revendeur signale par écrit à HOLZMANN MASCHINEN GmbH le défaut qui s'est produit sur l'appareil. Si la demande de garantie est justifiée, l'appareil sera retiré chez le revendeur HOLZMANN MASCHINEN GmbH ou envoyé à HOLZMANN MASCHINEN GmbH par le revendeur. Les retours sans accord préalable avec HOLZMANN MASCHINEN GmbH ne seront pas acceptés. Chaque envoi retourné doit être muni d'un numéro RMA fourni par HOLZMANN MASCHINEN GmbH, sinon l'acceptation des marchandises et le traitement des réclamations et des retours par HOLZMANN MASCHINEN GmbH ne seront pas possibles.

3.) Dispositions

a) Les demandes de garantie ne seront acceptées que si l'appareil est accompagné d'une copie de la facture originale ou d'un reçu de caisse du partenaire commercial de la société Holzmann. La garantie est annulée si l'appareil n'est pas rapporté complet avec tous les accessoires pour la collecte.

b) La garantie exclut les travaux gratuits de contrôle, de maintenance, d'inspection ou d'entretien sur l'équipement. Les défauts dus à une mauvaise utilisation par l'utilisateur final ou son revendeur ne seront pas non plus acceptés comme réclamation au titre de la garantie.

c) Sont exclus les défauts des pièces d'usure telles que les balais de charbon, les sacs collecteurs, les couteaux, les rouleaux, les plaques de coupe, le matériel de coupe, les guides, les accouplements, les joints, les roues, les lames de scie, les huiles hydrauliques, les filtres à huile, les mâchoires coulissantes, les interrupteurs, les courroies, etc.

d) Sont exclus les dommages causés aux appareils par une utilisation incorrecte, par une mauvaise utilisation de l'appareil (non conforme à son utilisation normale) ou par le non-respect des instructions de service et de maintenance, ou par la force majeure, par des réparations ou des modifications techniques inappropriées effectuées par des ateliers non autorisés ou par les partenaires commerciaux eux-mêmes, par l'utilisation de pièces de rechange ou d'accessoires HOLZMANN non originaux.

e) Les frais occasionnés (frais de transport) et les dépenses (frais d'inspection) en cas de réclamations injustifiées au titre de la garantie seront facturés au partenaire commercial ou au revendeur après examen par notre personnel spécialisé.

f) Appareils en dehors de la période de garantie : La réparation n'est effectuée qu'après paiement anticipé ou facture du revendeur selon le devis (frais de transport inclus) de la société HOLZMANN MASCHINEN GmbH.

g) Les droits de garantie ne sont accordés que pour les partenaires commerciaux d'un revendeur HOLZMANN qui a acheté l'appareil directement auprès de HOLZMANN MASCHINEN GmbH. Ces droits ne sont pas transférables si l'appareil est vendu plusieurs fois

4.) Demandes de dommages-intérêts et autres responsabilités

La responsabilité de la société HOLZMANN MASCHINEN GmbH se limite dans tous les cas à la valeur marchande de l'appareil. Les droits à dommages-intérêts pour cause de mauvais fonctionnement, de défauts, ainsi que de dommages indirects ou de manque à gagner dus à un défaut pendant la période de garantie ne sont pas reconnus. La société HOLZMANN MASCHINEN GmbH insiste sur le droit légal de réparer un appareil.

SERVICE

Après l'expiration de la période de garantie, les travaux de réparation peuvent être effectués par des entreprises spécialisées appropriées. La société HOLZMANN MASCHINEN GmbH se tient à votre disposition pour vous aider en matière de service et de réparation. Dans ce cas, faites une demande de devis sans engagement

- par e-mail à l'adresse service@holzmann-maschinen.at,
- ou utilisez le formulaire de réclamation ou de commande de pièces de rechange en ligne mis à disposition sur notre page d'accueil - Catégorie SERVICE.

44 PROHLÁŠENÍ O ZÁRUCE (CZ)

1.) Poskytování záruky

Společnost HOLZMANN MASCHINEN GmbH poskytuje na elektrické a mechanické součásti pro nekomerční použití záruční dobu 2 roky;

pro komerční použití je poskytována záruka 1 rok od data zakoupení koncovým spotřebitelem/kupujícím. Společnost HOLZMANN MASCHINEN GmbH výslovně upozorňuje, že ne všechny položky sortimentu jsou určeny pro komerční použití. Pokud se ve výše uvedených lhůtách vyskytnou závady, které nejsou založeny na údajích o vyloučení uvedených v bodě „Ustanovení“, společnost HOLZMANN MASCHINEN GmbH přístroj podle vlastního uvážení opraví nebo vymění.

2.) Hlášení

Prodejce písemně oznámí vzniklou závadu na přístroji společnosti HOLZMANN MASCHINEN GmbH. V případě oprávněného nároku ze záruky si společnost HOLZMANN MASCHINEN GmbH přístroj vyzvedne u prodejce nebo ji prodejce zašle společnosti HOLZMANN MASCHINEN GmbH. Vracené zásilky nebudou bez předchozí dohody se společností HOLZMANN MASCHINEN GmbH akceptovány a nemohou být přijaty. Každá vrácená zásilka musí být opatřena číslem RMA předaným společností HOLZMANN MASCHINEN GmbH, protože jinak společnost HOLZMANN MASCHINEN GmbH nebude moci přijmout zboží a zpracovat reklamaci a vrácení.

3.) Ustanovení

a) Nároky ze záruky budou uznány pouze v případě, že k přístroji bude přiložena kopie originálu faktury nebo pokladního dokladu od obchodního partnera společnosti Holzmann. Nárok na záruku zanikne, pokud přístroj nebude nahlášena k vyzvednutí se všemi díly příslušenství.

b) Záruka se nevztahuje na bezplatnou kontrolu, údržbu, inspekci nebo servisní práce na přístroji. Závady způsobené nesprávným používáním koncovým uživatelem nebo prodejcem nebudou rovněž uznány jako nárok ze záruky.

c) Vyloučeny jsou závady na dílech podléhajících rychlému opotřebení, jako jsou uhlíkové kartáče, záchytné vaky, nože, válce, řezné desky, řezná zařízení, vodítka, spojky, těsnění, oběžná kola, lopatky, hydraulické oleje, olejové filtry, posuvné čelisti, spínače, řemeny atd.

d) Vyloučeny jsou škody na přístrojích způsobené nesprávným používáním, nesprávným používáním přístroje (v rozporu s jeho obvyklým účelem) nebo nedodržením návodu k obsluze a údržbě, nebo vyšší mocí, neodbornými opravami či technickými úpravami, provedenými neautorizovanými servisy nebo samotným obchodním partnerem, použitím neoriginálních náhradních dílů nebo příslušenství HOLZMANN.

e) Vzniklé náklady (náklady na dopravu) a výdaje (náklady na prohlídku) budou v případě neoprávněných nároků ze záruky po kontrole našimi odbornými pracovníky fakturovány obchodnímu partnerovi nebo prodejci.

f) Zařízení mimo záruční dobu: Oprava bude provedena pouze po zaplacení zálohy nebo faktury prodejce v souladu s odhadem nákladů (včetně nákladů na dopravu) společností HOLZMANN MASCHINEN GmbH.

g) Nároky ze záruky budou přiznány pouze obchodnímu partnerovi prodejce HOLZMANN, který zakoupil zařízení přímo od společnosti HOLZMANN MASCHINEN GmbH. Tyto nároky jsou v případě vícenásobného prodeje zařízení nepřenosné.

4.) Nároky na náhradu škody a jiná ručení

Odpovědnost společnosti HOLZMANN MASCHINEN GmbH je ve všech případech omezena jen na zboží hodnotu přístroje. Nároky na náhradu škody způsobené špatným výkonem, vadami, jakož i následnými škodami nebo ušlým ziskem v důsledku vady během záruční doby se neuznávají. Společnost HOLZMANN MASCHINEN GmbH trvá na zákonném právu na opravu přístroje.

SERVIS

Po uplynutí záruční doby mohou opravy a údržbu provádět odborně způsobilé firmy. Společnost HOLZMANN MASCHINEN GmbH vám také bude ráda nadále pomáhat se servisem a opravami. V takovém případě prosím zašlete nezávaznou poptávku na cenu

- e-mailem na service@holzmann-maschinen.at,
- nebo použijte online formulář pro reklamaci, resp. objednávku náhradních dílů, který naleznete na naší domovské stránce - kategorie SERVIS.

45 PRODUKTBEOBACHTUNG | PRODUCT MONITORING

Wir beobachten unsere Produkte auch nach der Auslieferung.

Um einen ständigen Verbesserungsprozess gewährleisten zu können, sind wir von Ihnen und Ihren Eindrücken beim Umgang mit unseren Produkten abhängig:

- Probleme, die beim Gebrauch des Produktes auftreten
- Fehlfunktionen, die in bestimmten Betriebssituationen auftreten
- Erfahrungen, die für andere Benutzer wichtig sein können

Wir bitten Sie, derartige Beobachtungen zu notieren und diese per E-Mail oder Post an uns zu senden

We monitor our products even after delivery. In order to be able to guarantee a continuous improvement process, we are dependent on you and your impressions when handling our products. Let us know about:

- Problems that occur when using the product
- Malfunctions that occur in certain operating situations
- Experiences that may be important for other users

Please note down such observations and send them to us by e-mail or letter post.

Meine Beobachtungen / My experiences:

Name / Name: Produkt / Product: Kaufdatum / Purchase date: Erworben von / purchased from: E-Mail/ e-mail: Vielen Dank für Ihre Mitarbeit! / Thank you for your cooperation!

KONTAKTADRESSE / CONTACT: HOLZMANN MASCHINEN GmbH 4170 Haslach, Marktplatz 4 AUSTRIA Tel : +43 7289 71562 0 info@holzmann-maschinen.at
--