



HOLZMANN MASCHINEN GmbH
Marktplatz 4 · A-4170 Haslach
Tel. +43 7289 71 562-0
info@holzmann-maschinen.at
www.holzmann-maschinen.at

Originalfassung

DE BETRIEBSANLEITUNG

Übersetzung / Translation

EN MANUAL

KINDERWERKBANK

CHILD SIZED WORKBENCH



WB106MINI



**YOUR
JOB.
OUR
TOOLS.**



1 INHALT / INDEX

1	INHALT / INDEX	2
2	SICHERHEITSZEICHEN / SAFETY SIGNS	3
3	TECHNIK / TECHNICS.....	4
3.1	Komponenten / Components.....	4
3.2	Lieferumfang / Delivery content	4
3.3	Technische Daten / Technical data	5
4	VORWORT (DE)	6
5	SICHERHEIT	7
5.1	Bestimmungsgemäße Verwendung	7
5.1.1	Technische Einschränkungen	7
5.2	Verbotene Anwendungen / Gefährliche Fehlanwendungen	7
5.3	Allgemeine Sicherheitshinweise.....	7
6	TRANSPORT	8
7	MONTAGE	8
7.1	Lieferumfang.....	8
7.2	Anforderungen an den Aufstellort.....	8
7.3	Zusammenbau	8
8	BETRIEB	9
8.1	Bedienung	9
9	REINGIUNG, WARTUNG, LAGERUNG, ENTSORGUNG.....	10
9.1	Reinigung.....	10
9.2	Wartung	10
9.3	Lagerung.....	10
9.4	Entsorgung.....	10
10	PREFACE (EN)	11
11	SAFETY	12
11.1	Intended use	12
11.1.1	Technical restrictions.....	12
11.2	Prohibited applications /Dangerous misuse.....	12
11.3	General safety instructions	12
12	TRANSPORT.....	13
13	ASSEMBLY	13
13.1	Check delivery content.....	13
13.2	Requirements for the installation site	13
13.3	Assemble.....	13
14	OPERATION	14
14.1	Handling.....	14
15	CLEANING, MAINTENANCE, STORAGE, DISPOSAL	15
15.1	Cleaning	15
15.2	Maintenance.....	15
15.3	Storage.....	15
15.4	Disposal.....	15
16	ERSATZTEILE / SPARE PARTS	16
16.1	Ersatzteilbestellung / Spare parts order.....	16
17	EU-KONFORMITÄTSERKLÄRUNG / CE-CERTIFICATE OF CONFORMITY.....	17
18	GARANTIEERKLÄRUNG (DE)	18
19	GUARANTEE TERMS (EN).....	19
20	PRODUKTBEOBACHTUNG PRODUCT MONITORING.....	20



2 SICHERHEITSZEICHEN / SAFETY SIGNS

DE SICHERHEITSZEICHEN EN SAFETY SIGNS
BEDEUTUNG DER SYMBOLE DEFINITION OF SYMBOLS



DE **CE-KONFORM:** Dieses Produkt entspricht den EU-Richtlinien.

EN **EC-CONFORM:** This product complies with the EC-directives.



DE **BETRIEBSANLEITUNG LESEN!** Lesen Sie die Betriebs- und Wartungsanleitung Ihrer Maschine aufmerksam durch und machen Sie sich mit den Bedienelementen der Maschine gut vertraut, um die Maschine ordnungsgemäß zu bedienen und so Schäden an Mensch und Maschine vorzubeugen.

EN **READ THE MANUAL!** Read the user and maintenance carefully and get familiar with the controls in order to use the machine correctly and to avoid injuries and machine defects.



DE Nicht für Kinder unter drei Jahren geeignet!

EN Not suitable for children under three years!

DE **Warnschilder und/oder Aufkleber an der Maschine, die unleserlich sind oder entfernt wurden, sind umgehend zu erneuern.**

EN **Missing or non-readable security stickers have to be replaced immediately.**



3 TECHNIK / TECHNICS

3.1 Komponenten / Components

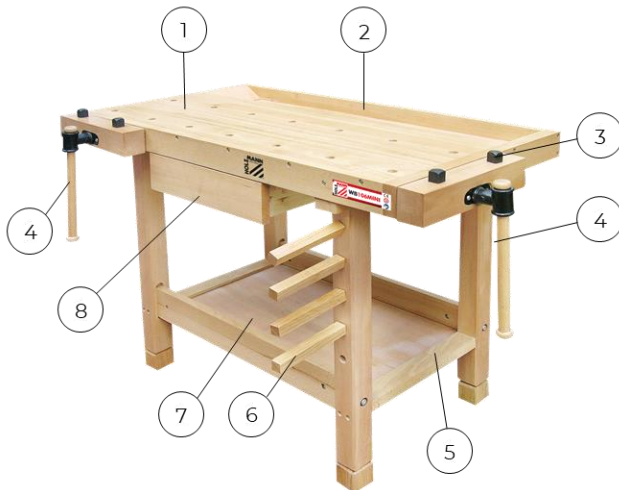









Beschreibung / Description	
1	Arbeitsplatte / worktop
2	Tischablage / tray
3	Bankhaken / bench dogs
4	Hobelbankzange / vise
5	Werkbankgestell / workbench frame
6	Haltestäbe / wood pegs
7	Ablagefach / shelf
8	Schublade / drawer

3.2 Lieferumfang / Delivery content

Bezeichnung / Name	Qty	Bild / Figure	Material / material
1 Arbeitsplatte / worktop	1		Gummiholz + Sperrholz / rubber wood + plywood
2 Seitenteil / side panel	2		Gummiholz / rubber wood
3 Einlegeboden Ablagefach / shelf	2		Sperrholz / plywood
4 Rahmenstrebe / frame brace	1		Gummiholz / rubber wood
5 Schubladenboden / drawer bottom	1		Sperrholz / plywood
6 Schubladen Seitenteil / drawer side panel	2		Gummiholz / rubber wood
7 Schubladen Vorderseite / drawer front panel	1		Gummiholz / rubber wood
8 Schubladen Rückseite / drawer back panel	1		Gummiholz / rubber wood
9 Schubladen Schienenteil / drawer runner	2		Gummiholz / rubber wood
10 Fußverlängerung / foot extension	4		Gummiholz / rubber wood
11 Hobelbankzange / vise	2		Gummiholz / rubber wood



12	Haltestäbe / wood pegs	4		Gummiholz / rubber wood
13	Bankhaken / bench dogs	4		Metall / metal
14	Schraube mit Quermutterbolzen / screw with connecting nut	4		Metall / metal
15	Sechskantschraube / hexagon screw	4		Metall / metal
16	Kreuzschraube / cross screw	16		Metall / metal
17	Unterlegscheibe / washer	4		Metall / metal
18	Inbusschlüssel / hex wrench	1		Metall / metal
19	Betriebsanleitung / manual	1		

3.3 Technische Daten / Technical data

Spezifikation / Specification	
Werkbankmaße (L×B×H) / workbench dimension (L×W×H)	1060×610×655(700-725) mm
Arbeitsplatte (L×B) / worktop (L×W)	950×50 mm
Arbeitsplattendicke / worktop thickness	20 mm
Schubladenmaße (L×B×T) / drawer dimension (L×W×D)	315×270×70 mm
Ablagefach (L×B) / shelf (L×W)	620×370 mm
max. Beladung Werkbank / max. load workbench	150 kg
max. Beladung Schublade / max. load drawer	5 kg
max. Beladung Ablagefach / max. load shelf	10 kg
Hobelbankzangenbreite / vise width	280 mm
max. Verfahrensweg Hobelbankzange / max. travelling vise	160 mm
Lochabstand Hobelbankzange 2. Reihe / hole distance vise 2 nd line	160 mm
Lochabstand Hobelbankzange längs / hole distance vise lengthwise	130 mm
Bankhaken Durchmesser / bench dogs diameter	Ø 16 mm
Gewicht Netto / weight net	20 kg
Gewicht Brutto / weight gross	22 kg



4 VORWORT (DE)

Sehr geehrter Kunde!

Diese Betriebsanleitung enthält Informationen und wichtige Hinweise zur Inbetriebnahme und Handhabung der KINDERWERKBANK WB106MINI, nachfolgend als „Produkt“ in diesem Dokument bezeichnet.



Die Betriebsanleitung ist Bestandteil des Produktes und darf nicht entfernt werden. Bewahren Sie sie für spätere Zwecke an einem geeigneten, für Nutzer (Betreiber) leicht zugänglichen Ort auf und legen Sie sie dem Produkt bei, wenn es an Dritte weitergegeben wird!

Bitte beachten Sie im Besonderen das Kapitel Sicherheit!

Durch die ständige Weiterentwicklung unserer Produkte können Abbildungen und Inhalte geringfügig abweichen. Sollten Sie Fehler feststellen, informieren Sie uns bitte.

Technische Änderungen vorbehalten!

**Kontrollieren Sie die Ware nach Erhalt unverzüglich und vermerken Sie etwaige Beanstandungen bei der Übernahme durch den Zusteller auf dem Frachtbrief!
Transportschäden sind innerhalb von 24 Stunden separat bei uns zu melden.
Für nicht vermerkte Transportschäden kann HOLZMANN MASCHINEN GmbH keine Gewährleistung übernehmen.**

Urheberrecht

© 2022

Diese Dokumentation ist urheberrechtlich geschützt. Alle Rechte bleiben vorbehalten! Insbesondere der Nachdruck, die Übersetzung und die Entnahme von Fotos und Abbildungen werden gerichtlich verfolgt.

Als Gerichtsstand gilt das Landesgericht Linz oder das für 4170 Haslach zuständige Gericht als vereinbart.

Kundendienstadresse

HOLZMANN MASCHINEN GmbH

4170 Haslach, Marktplatz 4
AUSTRIA

Tel +43 7289 71562 - 0
info@holzmann-maschinen.at



5 SICHERHEIT

5.1 Bestimmungsgemäße Verwendung

Benutzen Sie dieses Produkt nur in technisch einwandfreien Zustand entsprechend der bestimmungsgemäßen Verwendung. Störungen, welche die Sicherheit beeinträchtigen können, sind umgehend beseitigen zu lassen.

Es ist generell untersagt, sicherheitstechnische Ausrüstungen des Produktes zu ändern oder unwirksam zu machen!

Das Produkt ist ausschließlich für folgende Tätigkeiten bestimmt:

Kinderwerkbank für die Holzbearbeitung, wobei die maximal zulässige Belastung nicht überschritten werden darf.

HINWEIS



HOLZMANN MASCHINEN GmbH übernimmt keine Verantwortung oder Gewährleistung für eine andere oder darüber hinausgehende Verwendung und daraus resultierende Sach- oder Personenschäden.

5.1.1 Technische Einschränkungen

Das Produkt ist für den Einsatz unter folgenden Bedingungen bestimmt:

Relative Feuchtigkeit	max. 70 %
Temperatur (Betrieb)	+5 °C bis +40 °C
Temperatur (Lagerung, Transport)	-5 °C bis +50 °C

5.2 Verbotene Anwendungen / Gefährliche Fehlanwendungen

- Verwendung im Freien.
- Verwendung des Produktes unter Bedingungen außerhalb der in dieser Anleitung angegebenen technischen Grenzen.
- Änderungen der Konstruktion des Produktes.
- Verwendung des Produktes, der dem Zweck dieser Anleitung nicht zu 100 % entspricht.
- Verwendung als Aufstiegshilfe oder als Arbeitspodest.

5.3 Allgemeine Sicherheitshinweise

- Das Produkt darf nur von Erwachsenen aufgebaut werden.
- Achten Sie darauf, dass alle Teile fest miteinander verschraubt sind.
- Sorgen Sie für einen sicheren Stand des Produktes.
- Das Produkt darf nur unter unmittelbarer Aufsicht von Erwachsenen benutzt werden.
- Achten Sie auf einen sicherheits- und gefahrbewussten Umgang mit dem Produkt.
- Inspizieren Sie das Produkt vor jeder Verwendung. Lose oder beschädigte Teile sind umgehend festzuziehen oder zu ersetzen.
- Vermeiden Sie jeden Kontakt des Produktes mit offenem Feuer oder anderer Hitzequellen.
- Achten Sie bei der Verwendung der Hobelbankzange, dass weder Finger noch andere Körperteile zwischen die Backen gelangen.



- Sorgen Sie sowohl bei der Schublade als auch beim Ablagefach für eine gleichmäßige Lastverteilung. Vermeiden Sie ruckartiges Abstellen der Last.

6 TRANSPORT

Für einen ordnungsgemäßen Transport beachten Sie die Anweisungen und Angaben auf der Transportverpackung bezüglich Schwerpunkt, Anschlagstellen, Gewicht, einzusetzende Transportmittel sowie vorgeschriebene Transportlage etc.

Achten Sie beim Heben, Tragen und Absetzen der Last auf die richtige Körperhaltung.

Heben, Absetzen

- Stellen Sie beim Heben/Absetzen Standfestigkeit her (Beine hüftbreit).
- Last mit gebeugten Knien und geradem Rücken heben/absetzen.
- Last nicht ruckartig anheben/absetzen.

Tragen

- Last mit beiden Händen möglichst körpernah tragen.
- Last mit geradem Rücken tragen.

Sichern Sie das zusammengebaute Produkt beim Transportieren stets in der Transportstellung.

7 MONTAGE

7.1 Lieferumfang

Überprüfen Sie nach Erhalt der Lieferung, ob alle Teile in Ordnung sind. Melden Sie Beschädigungen oder fehlende Teile umgehend Ihrem Händler oder der Spedition. Sichtbare Transportschäden müssen außerdem gemäß den Bestimmungen der Gewährleistung sofort auf dem Lieferschein vermerkt werden, ansonsten gilt die Ware als ordnungsgemäß übernommen.

7.2 Anforderungen an den Aufstellort

Platzieren Sie das Produkt auf einem ebenen, soliden Untergrund. Beachten Sie dabei die Sicherheitsanforderungen sowie die Abmessungen des Produkts. Der gewählte Aufstellort muss den örtlichen Sicherheitsvorschriften entsprechen.

7.3 Zusammenbau

Bauen Sie das Produkt wie folgendermaßen beschrieben zusammen:

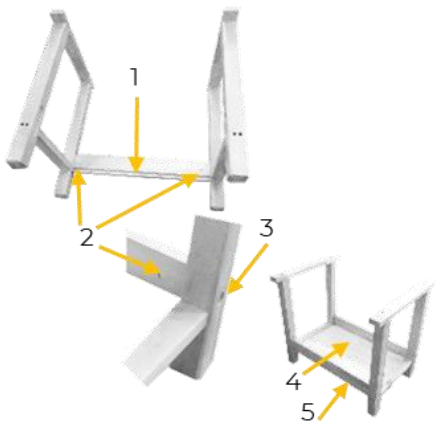
	<p>1. Rahmen zusammenbauen</p> <ul style="list-style-type: none">- Legen Sie eine Rahmenstrebe mit Rille nach oben auf (1) und platzieren Sie je einen Quermutterbolzen mit horizontal ausgerichteten Schlitz in die Öffnungen (2).- Fixieren Sie je einen Seitenteil und die Rahmenstrebe mit der Schraube (3).- Schieben Sie die Längsseite des Einlegebodens für das Ablagefach in die Rille der Rahmenstrebe (4).- Fixieren Sie die 2. Rahmenstrebe mit beiden Seitenteilen wie oben beschrieben (5). Beachten Sie wieder die Einbettung der Rahmenstrebe in die Rille.
---	---



	<p>2. Schubladen zusammenbauen</p> <ul style="list-style-type: none">- Fügen Sie die Querseite der Schubladen Rückseite in die Nut der Schubladen Seitenteile und schrauben Sie sie zusammen (6).- Achten Sie dabei auf eine durchgehende innenliegende Rille (7).- Schieben Sie den Schubladenboden in die Rille (8).- Befestigen Sie die Schubladen Vorderseite mit je 2 Schrauben und einem Schubladen Seitenteil (9). Beachten Sie wieder die Einbettung des Schubladenbodens in die Rille der Schubladen Vorderseite.
	<p>3. Werkbank fertigstellen</p> <ul style="list-style-type: none">- Legen Sie die Arbeitsplatte verkehrt auf.- Legen Sie die Schubladen Schienenteile (10) auf und fixieren Sie sie mit je 2 Schrauben vorne und hinten in den vorgesehenen Öffnungen (11).- Schieben Sie die Schublade ein (12).- Fixieren Sie das Werkbankgestell mit der Arbeitsplatte an den vorgesehenen Bohrungen mit den Sechskantschrauben und den Unterlegscheiben (13).- Wenden Sie die Werkbank.- Schieben Sie die beiden Hobelbankzangen in die vorgesehenen Öffnungen und fixieren Sie sie mit dem Hebel (14).- Platzieren Sie die Haltestäbe in die vorgesehenen Öffnungen (15).- Platzieren Sie die Bankhaken in die gewünschten Öffnungen (16).- Stellen Sie je nach Bedarf die gewünschte Arbeitstischhöhe mit der Fußverlängerung ein (17).

8 BETRIEB

Verwenden Sie das Produkt nur in einwandfreien Zustand. Vor jeder Verwendung ist eine Sichtprüfung der Verbindungsteile auf festen Sitz durchzuführen.

8.1 Bedienung

Die Benutzung des Produktes darf nur unter unmittelbarer Aufsicht von Erwachsenen erfolgen! Mit den Bankhaken können Werkstücke unterschiedlicher Größe für die weitere Bearbeitung mittels Spannen der Hobelbankzange eingespannt werden.

HINWEIS: Überlasten und übermäßig großer Druck durch zu viel Spannung (Umdrehungen der Hobelzange) führen zu Beschädigungen und Bruch von Bauteilen.



Die Tischablage, die Schublade und das Ablagefach ermöglichen die Lagerung von Werkzeug oder Werkstücken. Achten Sie auf eine gleichmäßige Lastverteilung.

HINWEIS: Überlasten (= höhere Gewichtsauflage als laut technischen Daten erlaubt) führt zu Beschädigungen und Bruch von Bauteilen.

9 REINGIUNG, WARTUNG, LAGERUNG, ENTSORGUNG

9.1 Reinigung

Regelmäßige Reinigung garantiert die lange Lebensdauer Ihres Produktes und ist Voraussetzung für deren sichere Verwendung.

HINWEIS



Falsche Reinigungsmittel können den Lack des Produktes angreifen. Verwenden Sie zum Reinigen keine Lösungsmittel, Nitroverdünnung oder andere Reinigungsmittel, die den Lack des Produktes beschädigen können. Beachten Sie die Angaben und Hinweise des Reinigungsmittelherstellers.

- Entfernen Sie nach jedem Einsatz Späne und Schmutzpartikel von dem Produkt.

9.2 Wartung

Das Produkt ist wartungsarm und nur wenige Teile müssen gewartet werden. Störungen oder Defekte, die Ihre Sicherheit beeinträchtigen, müssen umgehend behoben werden!

- Prüfen Sie vor jeder Verwendung des Produktes sämtliche Verbindungen auf festen Sitz.
- Verwenden Sie ausschließlich vom Hersteller empfohlene Original-Ersatzteile.

9.3 Lagerung

Lagern Sie das Produkt bei Nichtgebrauch an einem trockenen, frostsicheren und versperrbaren Ort.

HINWEIS



Bei unsachgemäßer Lagerung können wichtige Bauteile beschädigt und zerstört werden. Lagern Sie verpackte oder bereits ausgepackte Teile nur unter den vorgesehenen Umgebungsbedingungen!

9.4 Entsorgung



Beachten Sie die nationalen Abfallbeseitigungs-Vorschriften. Entsorgen Sie das Produkt, Produktkomponenten oder Betriebsmittel niemals im Restmüll. Kontaktieren Sie gegebenenfalls Ihre lokalen Behörden für Informationen bezüglich der verfügbaren Entsorgungsmöglichkeiten.

Wenn Sie bei Ihrem Fachhändler ein neues Produkt oder ein gleichwertiges Gerät kaufen, ist dieser in bestimmten Ländern verpflichtet, Ihr altes Produkt fachgerecht zu entsorgen.



10 PREFACE (EN)

Dear Customer!

This manual contains information and important notes for safe commissioning and handling of the CHILD SIZED WORKBENCH WB106MINI, hereinafter referred to as “product” in this document.



This manual is part of the product and must not be removed. Save it for later reference and if you let other people use the product, add this manual to the product.

Please read and note the chapter of safety!

Due to constant advancements in product design, construction, illustrations and contents may deviate slightly. If you notice any errors, please inform us.

We reserve the right to make technical changes!

Check the goods immediately after receipt and note any complaints on the consignment note when taking over the goods from the deliverer!

Transport damage must be reported to us separately to us within 24 hours.

HOLZMANN MASCHINEN GmbH cannot accept any liability for transport damage that has not been reported.

Copyright

© 2022

This documentation is protected by copyright. All rights reserved! In particular, the reprint, translation and extraction of photos and illustrations will be prosecuted.

The place of jurisdiction is the regional court Linz or the court responsible for 4170 Haslach is valid.

Customer service contact

HOLZMANN MASCHINEN GmbH

4170 Haslach, Marktplatz 4
AUSTRIA

Tel +43 7289 71562 - 0
info@holzmann-maschinen.at



11 SAFETY

11.1 Intended use

Only use this product in a technically perfect condition in accordance with its intended use. Malfunctions that could impair safety must be rectified immediately.

It is generally prohibited to modify or render ineffective any safety-related equipment of the product!

The product is intended exclusively for the following activities:

Child sized workbench for woodworking, whereby the maximum permissible load must not be exceeded.

NOTE



HOLZMANN MASCHINEN GmbH assumes no responsibility or warranty for any other use or use beyond this and for any resulting damage to property or injury.

11.1.1 Technical restrictions

The product is designed for the work under the following conditions:

Relative humidity	max. 70 %
Temperature (operation)	+5 °C to +40 °C
Temperature (storage, transport)	-5 °C to +55 °C

11.2 Prohibited applications /Dangerous misuse

- Outdoor use.
- Use of the product in conditions outside the technical limits specified in these instructions
- Modifications to the design of the product.
- Use of the product for any purposes other than described in this manual.
- Use as a climbing aid or as a work platform.

11.3 General safety instructions

- The product may only be assembled by adults.
- Make sure that all parts are firmly screwed together.
- Ensure that the product stands securely.
- The product may only be used under the direct supervision of adults.
- Ensure that the product is handled in a safety-conscious and hazard-conscious manner.
- Inspect the product before each use. Loose or damaged parts should be tightened or replaced immediately.
- Avoid any contact of the product with open fire or heat sources.
- When using the vises, make sure that neither fingers nor other body parts get between the jaws.
- Ensure that the load is distributed evenly over the surface of both the drawer and the storage compartment. Avoid jerky placement of the load.



12 TRANSPORT

For proper transport, observe the instructions and information on the transport packaging regarding centre of gravity, attachment points, weight, means of transport to be used and prescribed transport position, etc.

Pay attention to the correct body posture when lifting, carrying and setting down the load.

Lifting / Setting down

- When lifting/setting down, ensure that you are standing firmly (legs hip-width apart).
- Lift/set down load with knees bent and back straight.
- Do not lift/set down load with a jerk.

Carrying

- Carry load with both hands as close to body as possible.
- Carry load with straight back.

Always secure the assembled product in the transport position when transporting it to prevent damage to the product.

13 ASSEMBLY

13.1 Check delivery content

Check the delivery immediately for transport damage and missing parts. Report any damage or missing parts to your dealer or the shipping company immediately. Visible transport damage must also be noted immediately on the delivery note in accordance with the provisions of the warranty, otherwise the goods are deemed to have been properly accepted.

13.2 Requirements for the installation site

Place the product on a level, solid surface. Observe the safety requirements and the dimensions of the product. The chosen installation site must comply with the local safety regulations.

13.3 Assemble

Assemble the workbench as described below:

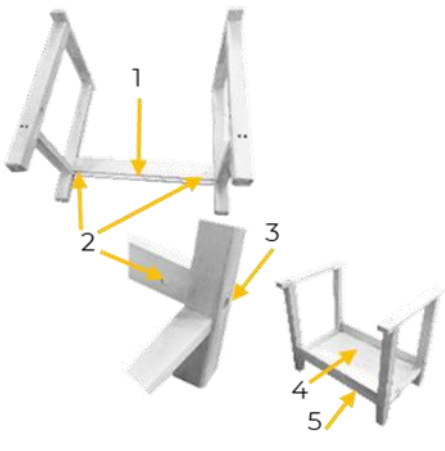
	<p>1. Assemble frame</p> <ul style="list-style-type: none">- Place one frame brace with groove facing upwards (1).- Place one connecting nut each with horizontally aligned slot into the openings of the frame brace (2).- Fix one side panel and the frame brace each with the bolt (3).- Slide the long side of the shelf into the groove of the frame brace (4).- Fix the 2nd frame brace to both side panels as described above (5). <p>Again, note the embedding of the frame brace into the groove.</p>
---	--

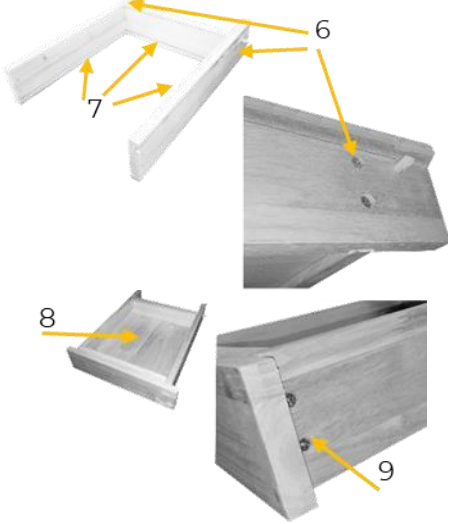
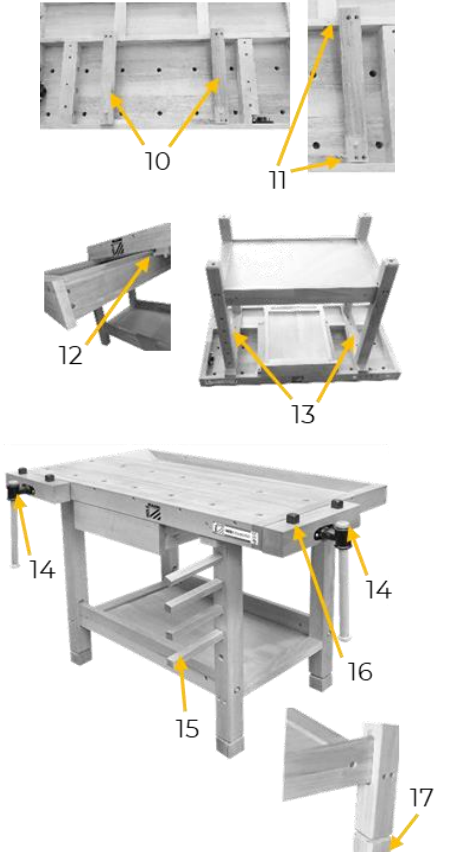

	<p>2. Assemble drawers</p> <ul style="list-style-type: none">- Insert the cross side of the drawer back panel into the groove of the drawer side panels and screw them together (6).- Make sure that there is a continuous internal groove (7).- Slide the drawer bottom into the groove (8).- Secure the drawer front panel with 2 screws each and a drawer side panel (9). Note again that the drawer bottom is embedded in the groove of the drawer front panel.
	<p>3. Complete workbench</p> <ul style="list-style-type: none">- Place the worktop upside down.- Place the drawer runners (10) and fix them with 2 screws each at the front and back in the openings provided (11).- Slide the drawer into the drawer runners (12).- Fix the workbench frame with the worktop at the provided holes with the hexagon screws and the washers (13).- Turn the workbench.- Push the two vises into the provided openings and fix them with the lever (14).- Place the wood pegs in the openings provided (15).- Place the bench hooks in the desired openings (16).- Adjust the desired worktable height with the foot extension as required (17).

14 OPERATION

Only use the product when it is in perfect condition. Before each use, visually inspect the connecting parts to ensure that they are firmly seated.

14.1 Handling

The product may only be used under the direct supervision of adults!



The bench dogs can be used to clamp workpieces of different sizes for further processing by clamping the vise.

NOTE: Overloading and excessive pressure due to too much tension (revolution of the vise) will cause damage and breakage of components.

The table tray, drawer and shelf allow the storage of tools or workpieces. Make sure that the load is evenly distributed.

NOTE: Overloading (= higher weight support than permitted according to the technical data) leads to damage and breakage of the product or components.

15 CLEANING, MAINTENANCE, STORAGE, DISPOSAL

15.1 Cleaning

Regular cleaning guarantees the long service life of your product and is a prerequisite for its safe operation.

NOTE



Incorrect cleaning products can attack the finish of the product. Do not use any solvents, nitro thinners or other cleaning products that could damage the product's finish.
Observe the specifications and instructions of the cleaning agent manufacturer.

- Remove chips and dirt particles from the product after each use with a proper tool.

15.2 Maintenance

The product is low-maintenance and only a few parts need to be serviced. Malfunctions or defects that could affect your safety must be repaired immediately!

- Before each operation, check the perfect condition of the safety devices.
- Use only original spare parts recommended by the manufacturer.

15.3 Storage

Store the product in a dry, frost-proof and lockable place when not in use.

NOTE



Improper storage can damage and destroy important components. Only store packed or unpacked parts under the intended environmental conditions!

15.4 Disposal



Observe the national waste disposal regulations. Never dispose of the product, product components or operating equipment in the residual waste. If necessary, contact your local authorities for information regarding available disposal options.

If you purchase a new product or equivalent equipment from your specialist dealer, he is obliged in certain countries to dispose of your old product properly.



16 ERSATZTEILE / SPARE PARTS

16.1 Ersatzteilbestellung / Spare parts order

(DE) Mit HOLZMANN-Ersatzteilen verwenden Sie Ersatzteile, die ideal aufeinander abgestimmt sind. Die optimale Passgenauigkeit der Teile verkürzen die Einbauzeiten und erhöhen die Lebensdauer.

HINWEIS



Der Einbau von anderen als Originalersatzteilen führt zum Verlust der Garantie! Daher gilt: Beim Tausch von Komponenten/Teile nur vom Hersteller empfohlene Ersatzteile verwenden.

Bestellen Sie die Ersatzteile direkt auf unserer Homepage – Kategorie ERSATZTEILE.
oder kontaktieren Sie unseren Kundendienst

- über unsere Homepage – Kategorie SERVICE/NEWS/FAQ – ERSATZTEILANFORDERUNG,
- per Mail an service@holzmann-maschinen.at.

Geben Sie stets Maschinentype, Ersatzteilnummer sowie Bezeichnung an. Um Missverständnissen vorzubeugen, empfehlen wir, mit der Ersatzteilbestellung eine Kopie der Ersatzteilzeichnung beizulegen, auf der die benötigten Ersatzteile eindeutig markiert sind, falls Sie nicht über den Online-Ersatzteilkatalog anfragen.

(EN) With original HOLZMANN spare parts you use parts that are attuned to each other shorten the installation time and elongate your products lifespan.

NOTE



The installation of parts other than original spare parts leads to the loss of the guarantee! Therefore: When replacing components/parts, only use spare parts recommended by the manufacturer.

Order the spare parts directly on our homepage – category SPARE PARTS or contact our customer service

- via our Homepage – category SERVICE/NEWS/FAQ – SPARE PARTS REQUEST,
- by e-mail to service@holzmann-maschinen.at.

Always state the machine type, spare part number and designation. To prevent misunderstandings, we recommend that you add a copy of the spare parts drawing with the spare parts order, on which the required spare parts are clearly marked, especially when not using the online-spare-part catalogue.



18 GARANTIEERKLÄRUNG (DE)

1.) Gewährleistung

HOLZMANN MASCHINEN GmbH gewährt für elektrische und mechanische Bauteile eine Gewährleistungsfrist von 2 Jahren für den nicht gewerblichen Einsatz;

bei gewerblichem Einsatz besteht eine Gewährleistung von 1 Jahr, beginnend ab dem Erwerb des Endverbrauchers/Käufers. HOLZMANN MASCHINEN GmbH weist ausdrücklich darauf hin, dass nicht alle Artikel des Sortiments für den gewerblichen Einsatz bestimmt sind. Treten innerhalb der oben genannten Fristen/Mängel auf, welche nicht auf im Punkt „Bestimmungen“ angeführten Ausschlussdetails beruhen, so wird HOLZMANN MASCHINEN GmbH nach eigenem Ermessen das Gerät reparieren oder ersetzen.

2.) Meldung

Der Händler meldet schriftlich den aufgetretenen Mangel am Gerät an HOLZMANN MASCHINEN GmbH. Bei berechtigtem Gewährleistungsanspruch wird das Gerät beim Händler von HOLZMANN MASCHINEN GmbH abgeholt oder vom Händler an HOLZMANN MASCHINEN GmbH gesandt. Retoursendungen ohne vorheriger Abstimmung mit HOLZMANN MASCHINEN GmbH werden nicht akzeptiert und können nicht angenommen werden. Jede Retoursendung muss mit einer von HOLZMANN MASCHINEN GmbH übermittelten RMA-Nummer versehen werden, da ansonsten eine Warenannahme und Reklamations- und Retourbearbeitung durch HOLZMANN MASCHINEN GmbH nicht möglich ist.

3.) Bestimmungen

- a) Gewährleistungsansprüche werden nur akzeptiert, wenn zusammen mit dem Gerät eine Kopie der Originalrechnung oder des Kassenbeleges vom Holzmann Handelspartner beigelegt ist. Es erlischt der Anspruch auf Gewährleistung, wenn das Gerät nicht komplett mit allen Zubehörteilen zur Abholung gemeldet wird.
- b) Die Gewährleistung schließt eine kostenlose Überprüfung, Wartung, Inspektion oder Servicearbeiten am Gerät aus. Defekte aufgrund einer unsachgemäßen Benutzung durch den Endanwender oder dessen Händler werden ebenfalls nicht als Gewährleistungsanspruch akzeptiert.
- c) Ausgeschlossen sind Defekte an Verschleißteilen wie z. B. Kohlebürsten, Fangsäcke, Messer, Walzen, Schneideplatten, Schneideeinrichtungen, Führungen, Kupplungen, Dichtungen, Laufräder, Sageblätter, Hydrauliköle, Ölfiltern, Gleitbacken, Schalter, Riemen, usw.
- d) Ausgeschlossen sind Schäden an den Geräten, welche durch unsachgemäße Verwendung, durch Fehlgebrauch des Gerätes (nicht seinem normalen Verwendungszweckes entsprechend) oder durch Nichtbeachtung der Montage- und Wartungsanleitungen, oder höhere Gewalt, durch unsachgemäße Reparaturen oder technische Änderungen durch nicht autorisierte Werkstätten oder den Geschäftspartnern selbst, durch die Verwendung von nicht originalen HOLZMANN Ersatz- oder Zubehörteilen, verursacht sind.
- e) Entstandene Kosten (Frachtkosten) und Aufwendungen (Prüfkosten) bei nichtberechtigten Gewährleistungsansprüchen werden nach Überprüfung unseres Fachpersonals dem Geschäftspartnern oder Händler in Rechnung gestellt.
- f) Geräte außerhalb der Gewährleistungsfrist: Reparatur erfolgt nur nach Vorauskasse oder Händlerrechnung gemäß des Kostenvoranschlages (inklusive Frachtkosten) der HOLZMANN MASCHINEN GmbH.
- g) Gewährleistungsansprüche werden nur für den Geschäftspartnern eines HOLZMANN Händlers, welcher das Gerät direkt bei der HOLZMANN MASCHINEN GmbH erworben hat, gewährt. Diese Ansprüche sind bei mehrfacher Veräußerung des Gerätes nicht übertragbar

4.) Schadensersatzansprüche und sonstige Haftungen

Die HOLZMANN MASCHINEN GmbH haftet in allen Fällen nur beschränkt auf den Warenwert des Gerätes. Schadensersatzansprüche aufgrund schlechter Leistung, Mängel, sowie Folgeschäden oder Verdienstausfälle wegen eines Defektes während der Gewährleistungsfrist werden nicht anerkannt. HOLZMANN MASCHINEN GmbH besteht auf das gesetzliche Nachbesserungsrecht eines Gerätes.

SERVICE

Nach Ablauf der Garantiezeit können Instandsetzungs- und Reparaturarbeiten von entsprechend geeigneten Fachfirmen durchgeführt werden. Es steht Ihnen auch die HOLZMANN MASCHINEN GmbH weiterhin gerne mit Service und Reparatur zur Seite. Stellen Sie in diesem Fall eine unverbindliche Kostenanfrage

- per Mail an service@holzmann-maschinen.at.
- oder nutzen Sie das Online Reklamations- bzw. Ersatzteilbestellformular, zur Verfügung gestellt auf unserer Homepage – Kategorie SERVICE/NEWS/FAQ.



19 GUARANTEE TERMS (EN)

1.) Warranty

For mechanical and electrical components Company HOLZMANN MASCHINEN GmbH grants a warranty period of 2 years for DIY use and a warranty period of 1 year for professional/industrial use - starting with the purchase of the final consumer (invoice date).

In case of defects during this period which are not excluded by paragraph 3, Holzmann will repair or replace the machine at its own discretion.

2.) Report

In order to check the legitimacy of warranty claims, the final consumer must contact his dealer. The dealer has to report in written form the occurred defect to HOLZMANN MASCHINEN GmbH. If the warranty claim is legitimate, HOLZMANN MASCHINEN GmbH will pick up the defective machine from the dealer. Return shipments by dealers which have not been coordinated with HOLZMANN MASCHINEN GmbH will not be accepted. A RMA number is an absolute must-have for us - we won't accept returned goods without an RMA number!

3.) Regulations

- a) Warranty claims will only be accepted when a copy of the original invoice or cash voucher from the trading partner of HOLZMANN MASCHINEN GmbH is enclosed to the machine. The warranty claim expires if the accessories belonging to the machine are missing.
- b) The warranty does not include free checking, maintenance, inspection or service works on the machine. Defects due to incorrect usage through the final consumer or his dealer will not be accepted as warranty claims either.
- c) Excluded are defects on wearing parts such as carbon brushes, fangers, knives, rollers, cutting plates, cutting devices, guides, couplings, seals, impellers, blades, hydraulic oils, oil filters, sliding jaws, switches, belts, etc.
- d) Also excluded are damages on the machine caused by incorrect or inappropriate usage, if it was used for a purpose which the machine is not supposed to, ignoring the user manual, force majeure, repairs or technical manipulations by not authorized workshops or by the customer himself, usage of non-original Holzmann spare parts or accessories.
- e) After inspection by our qualified staff, resulted costs (like freight charges) and expenses for not legitimated warranty claims will be charged to the final customer or dealer.
- f) In case of defective machines outside the warranty period, we will only repair after advance payment or dealer's invoice according to the cost estimate (incl. freight costs) of HOLZMANN MASCHINEN GmbH.
- g) Warranty claims can only be granted for customers of an authorized HOLZMANN MASCHINEN GmbH dealer who directly purchased the machine from HOLZMANN MASCHINEN GmbH. These claims are not transferable in case of multiple sales of the machine.

4.) Claims for compensation and other liabilities

The liability of company HOLZMANN MASCHINEN GmbH is limited to the value of goods in all cases.

Claims for compensation because of poor performance, lacks, damages or loss of earnings due to defects during the warranty period will not be accepted.

HOLZMANN MASCHINEN GmbH insists on its right to subsequent improvement of the machine.

SERVICE

After Guarantee and warranty expiration specialist repair shops can perform maintenance and repair jobs. But we are still at your service as well with spare parts and/or product service. Place your spare part/repair service cost inquiry by

- Mail to service@holzmann-maschinen.at.
- Or use the online complaint order formula provided on our homepage – category service/news/faq.



20 PRODUKTBEOBACHTUNG | PRODUCT MONITORING

(DE) Wir beobachten unsere Produkte auch nach der Auslieferung.

Um einen ständigen Verbesserungsprozess gewährleisten zu können, sind wir von Ihnen und Ihren Eindrücken beim Umgang mit unseren Produkten abhängig:

- Probleme, die beim Gebrauch des Produktes auftreten
- Fehlfunktionen, die in bestimmten Betriebssituationen auftreten
- Erfahrungen, die für andere Benutzer wichtig sein können

Wir bitten Sie, derartige Beobachtungen zu notieren und an diese per E-Mail oder Post an uns zu senden:

(EN) We monitor the quality of our delivered products in the frame of a Quality Management policy.

Your opinion is essential for further product development and product choice. Please let us know about your:

- Impressions and suggestions for improvement.
- Experiences that may be useful for other users and for product design
- Experiences with malfunctions that occur in specific operation modes

We would like to ask you to note down your experiences and observations and send them to us via E-mail or by post:

Meine Beobachtungen / My experiences:

Name / name:
Produkt / product:
Kaufdatum / purchase date:
Erworben von / purchased from:
E-Mail / E-mail:

Vielen Dank für Ihre Mitarbeit! / Thank you for your kind cooperation!

KONTAKTADRESSE / CONTACT:
HOLZMANN Maschinen GmbH
4170 Haslach, Marktplatz 4
AUSTRIA
Tel : +43 7289 71562 0
info@holzmann-maschinen.at
www.holzmann-maschinen.at