



HOLZMANN MASCHINEN GmbH
Marktplatz 4 · A-4170 Haslach
Tel. +43 7289 71 562-0
info@holzmann-maschinen.at
www.holzmann-maschinen.at

Originalfassung

DE BETRIEBSANLEITUNG

Übersetzung / Translation

EN USER MANUAL

ROHRAUSKLINKMASCHINE

TUBE AND PIPE NOTCHER



RAM43



RAM61

**YOUR
JOB.
OUR
TOOLS.**



1 SICHERHEITSSZEICHEN / SAFETY SIGNS

DE SICHERHEITSSZEICHEN **EN** SAFETY SIGNS
 BEDEUTUNG DER SYMBOLE DEFINITION OF SYMBOLS



DE **BETRIEBSANLEITUNG LESEN!** Lesen Sie die Betriebs- und Wartungsanleitung Ihres Produkts aufmerksam durch und machen Sie sich mit den Bedienelementen des Produkts gut vertraut, um das Produkt ordnungsgemäß zu bedienen und so Schäden an Mensch und Produkt vorzubeugen.

EN **READ THE USER MANUAL!** Read the user and maintenance carefully and get familiar with the controls in order to use the product correctly and to avoid injuries and product defects.

DE **Warnschilder und/oder Aufkleber am Produkt, die unleserlich sind oder die entfernt wurden, sind umgehend zu erneuern!**

EN **Missing or non-readable safety stickers have to be replaced immediately!**

2 TECHNIK / TECHNIC

2.1 Lieferumfang / Delivery content

Beschreibung / Description	
1	Produkt / product
2	Abzugshebel / lever
3	Betriebsanleitung / user manual

2.2 Komponenten / Components

Beschreibung / Description	
1	Abzugshebel / lever
2	Sicherungsstift / locking pin
3	Befestigungsschraube / fixing screw
4	Exzenterübersetzung / eccentric force support
5	Ausklinköffnung / notch opening
6	Montagebohrung / mounting hole
7	Ausklinker / notcher

2.3 Technische Daten / Technical data

Spezifikation / Specification	RAM43	RAM61
Rohrdurchmesser / tubing capacity	Ø 28 / 34 / 43 mm	Ø 50 / 61 mm
max. Wandstärke / max. wall thickness	3 mm	3 mm
Abzugshebellänge / lever length	910 mm	910 mm
Produktmaße (L x B x H) / product dimension (L x W x H)	290 x 190 x 935 mm	290 x 205 x 1040 mm
Verpackungsmaße (L x B x H) / packaging dimension (L x W x H)	530 x 200 x 1115 mm	570 x 220 x 135



Nettogewicht / net weight	8,6 kg	13,9 kg
Bruttogewicht / gross weight	9,0 kg	14,4 kg

2.4 Bestimmungsgemäße Verwendung / Intended use

(DE) Bestimmungsgemäße Verwendung: als Rohrausklinkmaschine für Rohre aus Stahl/Aluminium oder anderen metallischen Werkstoffen, sicher montiert (horizontal oder vertikal) auf einer Werkbank, einem Arbeitstisch oder soliden Wand und betrieben innerhalb der technischen Grenzen des Produkts.

(EN) Intended use: as a tube and pipe notcher for pipes and tubes of steel/aluminium or other metallic materials, securely mounted (horizontally or vertically) on a workbench, work table or solid wall and operated within the technical limits of the product.

2.5 Verbotene Anwendung / Prohibited use

(DE) Änderungen der Konstruktion.

Betreiben des Produkts außerhalb der in dieser Anleitung angegebenen technischen Grenzen.

Bearbeiten von Federn oder anderen elastischen Gegenständen.

Entfernen der an dem Produkt angebrachten Sicherheitskennzeichnungen.

(EN) Changes to the design.

Operating the product outside the technical limits specified in this manual.

Proceeding springs or other elastic objects.

Removing the safety markings attached to the product.

2.6 Produktsicherheitshinweise / Product safety information

(DE) Achten Sie beim Arbeiten auf einen sicheren Stand und montieren Sie das Produkt (horizontal oder vertikal) fest auf einer Werkbank, einem Arbeitstisch oder soliden Wand. Auf Quetschgefahren achten, Finger oder sonstige Körperteile von beweglichen Teilen des Produktes fernhalten. Belasten Sie dieses nur innerhalb der angegebenen max. technischen Grenzen. Stellen Sie sicher, dass Dritte einen entsprechenden Sicherheitsabstand zum Produkt einhalten, und halten Sie insbesondere Kinder vom Produkt fern bzw. lagern sie es außerhalb der Reichweite von Kindern. Benutzen Sie die empfohlene persönliche Schutzausrüstung (Schutzhandschuhe der Kategorie II, Schutzbrillen, Arbeitskleidung) für Blechbearbeitung um etwaige Verletzungen beim Hantieren von Werkstücken zu vermeiden.

(EN) When working, ensure a secure stand and mount the product (horizontally or vertically) firmly on a workbench, work table or solid wall. Warning against hand injuries (bruises)! Keep hands and other body parts away from moveable parts. Operating the machine only inside the limits specified in this manual. Ensure that third parties maintain a safe distance from the product, and in particular keep children away from the product or store it out of the reach of children. Use the recommended personal protective equipment (category II gloves, safety goggles, work clothes) for sheet metal working to avoid possible injuries when handling workpieces.

3 MONTAGE (DE)

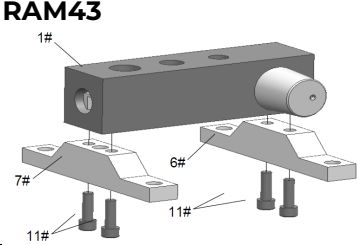
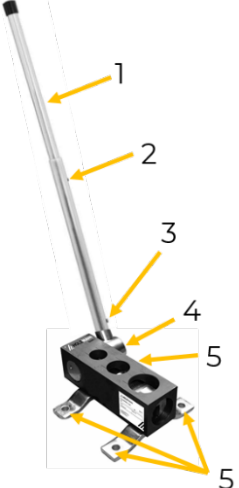
 <p>RAM43</p>		<ol style="list-style-type: none">1. Abzugshebel (1) auf Exzenterübersetzung (4) setzen und mit Befestigungsschraube (3) fixieren2. Abzugshebel soweit herausziehen, bis Sicherheitsstift (2) einrastet3. Produkt in gewünschter Position an Montagelöchern (5) mit geeigneten Befestigungsmitteln fixieren
<p>RAM61</p>		

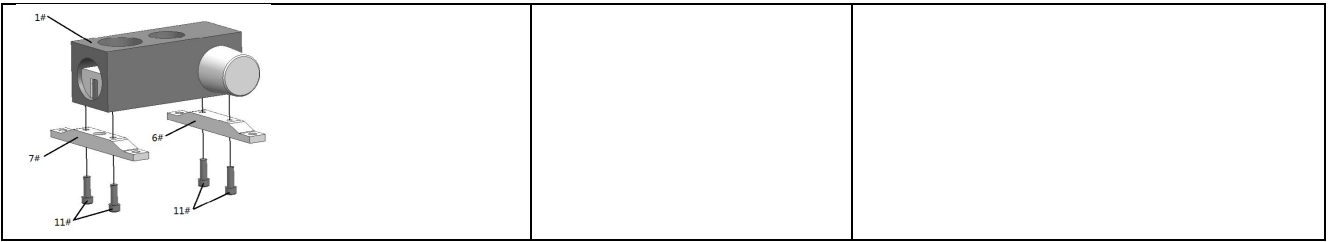

4 BEDIENUNG

VORSICHT



Die scharfen, bearbeiteten Kanten von Rohren und Leitungen können bei der Handhabung zu Schnittverletzungen führen. Durch geeignete persönliche Schutzausrüstung und einfache Hilfsmittel (Handmagnete, Handsauger, Trageklappen, Trageklauen) können diese Verletzungen verhindert werden.

	<ol style="list-style-type: none"> Das zu bearbeitende Rohr (1) in die Auslinköffnung mit dem passenden Durchmesser (2) einführen 		<ol style="list-style-type: none"> Auslinkvorgang mit Abzugshebel (3) durchführen
	<ol style="list-style-type: none"> Rohr herausziehen und um 180° drehen Auslinkvorgang erneut durchführen 		<ol style="list-style-type: none"> Endergebnis

5 ASSEMBLY (EN)

<p>RAM43</p>		<ol style="list-style-type: none"> Place the lever (1) onto the eccentric force support (4) and fix it with the fixing screw (3) Pull out the lever until the locking pin (2) engages Fix the product in the desired position at the mounting holes (5) with appropriate hardware
<p>RAM61</p>		

6 OPERATION

CAUTION



The sharp, proceeded edges of metal pipes and tubes can cause cuts during handling. Suitable personal protective equipment and simple aids (hand magnets, hand vacuum cleaner, carrying clamps, carrying claws) can prevent these injuries.



	1. Insert the pipe to be processed (1) into the notch opening with the appropriate diameter (2).		2. Carry out the notching process with the lever (3)
	3. Pull out the pipe and turn it 180°. 4. Carry out the notching process again		5. Final result

7 REINIGUNG / CLEANING

HINWEIS



Der Einsatz von Lösungsmitteln, aggressiven Chemikalien oder Scheuermitteln kann zu Lack- und anderen Sachschäden an der Maschine führen!

Zum Reinigen mit einem trockenen oder leicht feuchten Tuch abwischen.

NOTE



The use of solvents, harsh chemicals or abrasive cleaners leads to damage to the product!

To clean, wipe down with dry or slightly damp cloth.

8 ERSATZTEILE / SPARE PARTS

8.1 Ersatzteilbestellung / spare parts order

(DE) Mit HOLZMANN-Ersatzteilen verwenden Sie Ersatzteile, die ideal aufeinander abgestimmt sind. Die optimale Passgenauigkeit der Teile verkürzen die Einbauzeiten und erhöhen die Lebensdauer.

HINWEIS



Der Einbau von anderen als Originalersatzteilen führt zum Verlust der Garantie! Daher gilt: Beim Tausch von Komponenten/Teile nur vom Hersteller empfohlene Ersatzteile verwenden.

Bestellen Sie die Ersatzteile direkt auf unserer Homepage-Kategorie ERSATZTEILE oder kontaktieren Sie unseren Kundendienst

- über unsere Homepage-Kategorie SERVICE-ERSATZTEILANFORDERUNG,
- per Mail an service@holzmann-maschinen.at.

Geben Sie stets Maschinentype, Ersatzteilnummer sowie Bezeichnung an. Um Missverständnissen vorzubeugen, empfehlen wir, mit der Ersatzteilbestellung eine Kopie der Ersatzteilzeichnung beizulegen, auf der die benötigten Ersatzteile eindeutig markiert sind, falls Sie nicht über den Online-Ersatzteilkatalog anfragen.

(EN) With original HOLZMANN spare parts you use parts that are attuned to each other shorten the installation time and elongate your products lifespan.

NOTE



The installation of parts other than original spare parts leads to the loss of the guarantee! Therefore: When replacing components/parts, only use spare parts recommended by the manufacturer.

Order the spare parts directly on our homepage-category SPARE PARTS or contact our customer service

- via our Homepage-category SERVICE-SPARE PARTS REQUEST,
- by e-mail to service@holzmann-maschinen.at.



Always state the machine type, spare part number and designation. To prevent misunderstandings, we recommend that you add a copy of the spare parts drawing with the spare parts order, on which the required spare parts are clearly marked, especially when not using the online-spare-part catalogue.

8.2 Explosionszeichnung / Exploded view

RAM43

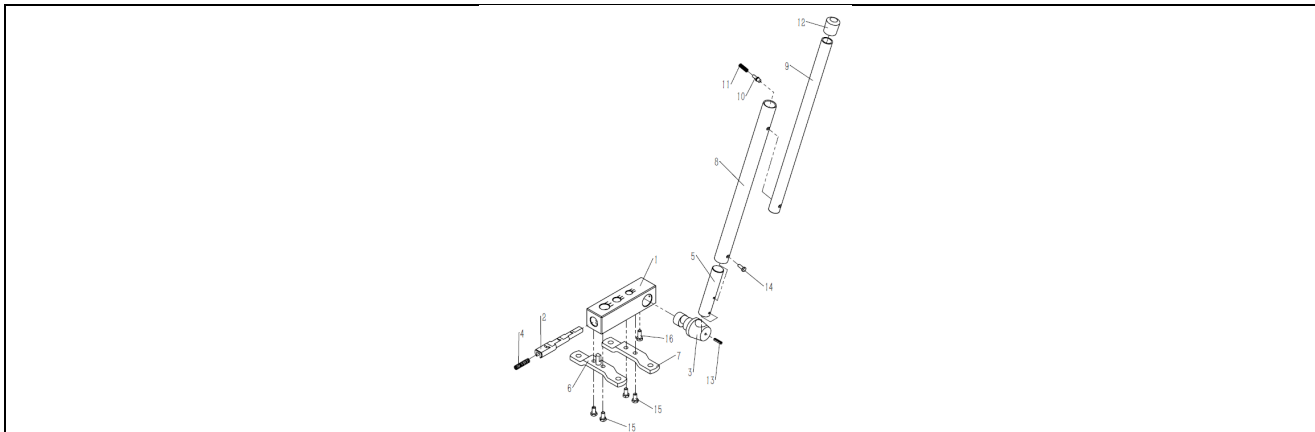

No.	RAM43	Qty	No.	RAM43	Qty
1	Base	1	9	Handle 2	1
2	Cutter	1	10	Button	1
3	Eccentric shaft	1	11	Spring 2	1
4	Spring 1	1	12	Cover	1
5	Handle shank	1	13	Pin 5x24	1
6	Front Bracket 1	1	14	Bolt M6x16	1
7	Bracket 1	1	15	Bolt M8x16	4
8	Handle 1	1	16	Bolt M8x20	1

RAM61

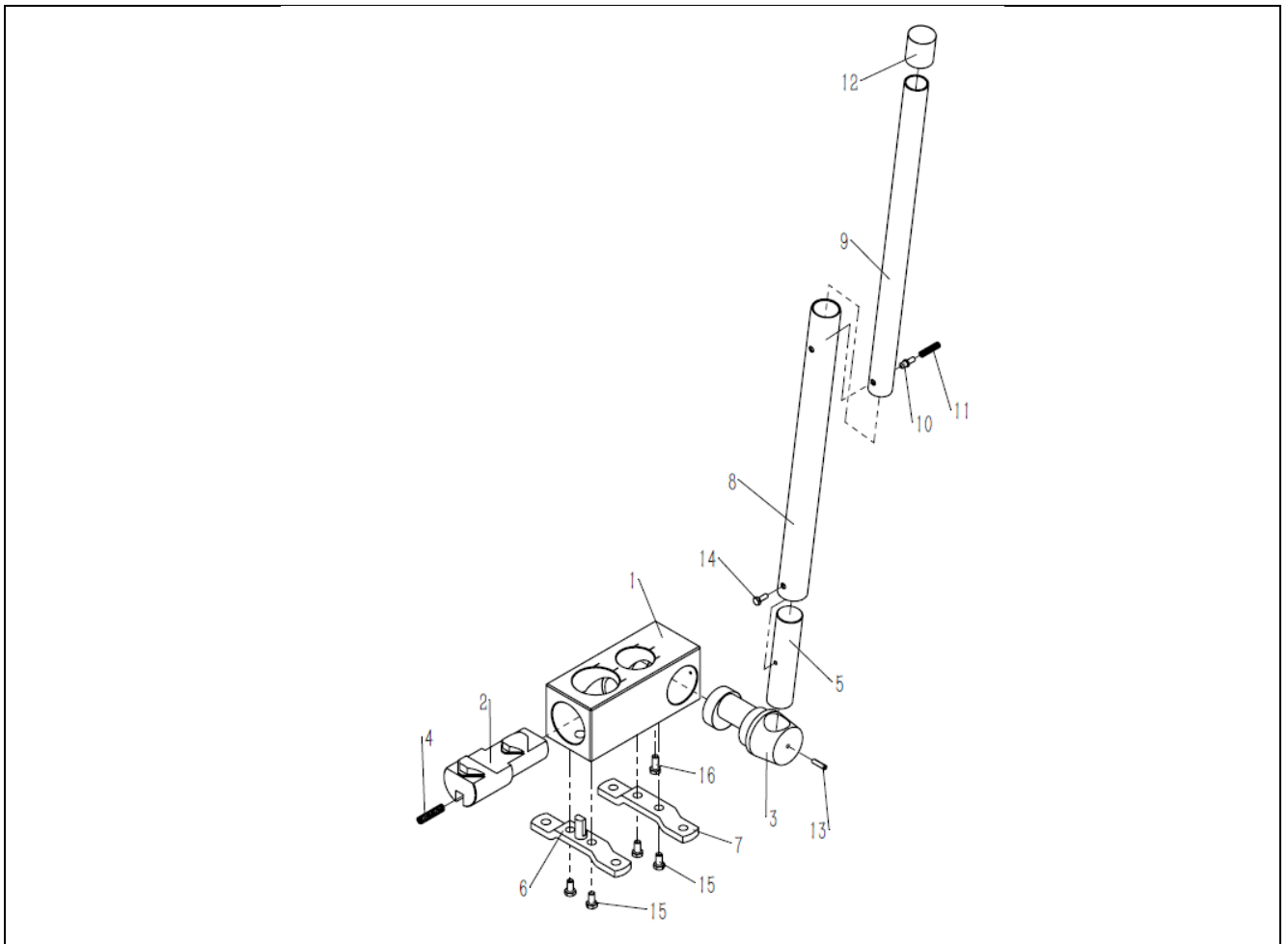

No.	RAM61	Qty	No.	RAM61	Qty
1	Base	1	9	Handle 2	1
2	Cutter	1	10	Button	1
3	Eccentric shaft	1	11	Spring 2	1
4	Spring 1	1	12	Cover	1
5	Handle shank	1	13	Pin 5x24	1
6	Front Bracket 1	1	14	Bolt M6x16	1
7	Bracket 1	1	15	Bolt M10x20	4
8	Handle 1	1	16	Bolt M10x30	1



9 GEWÄHRLEISTUNG (DE)

1.) Gewährleistung:

HOLZMANN MASCHINEN GmbH gewährt für elektrische und mechanische Bauteile eine Gewährleistungsfrist von 2 Jahren für den nicht gewerblichen Einsatz;

bei gewerblichem Einsatz besteht eine Gewährleistung von 1 Jahr, beginnend ab dem Erwerb des Endverbrauchers/Käufers. HOLZMANN MASCHINEN GmbH weist ausdrücklich darauf hin, dass nicht alle Artikel des Sortiments für den gewerblichen Einsatz bestimmt sind. Treten innerhalb der oben genannten Fristen/Mängel auf, welche nicht auf im Punkt „Bestimmungen“ angeführten Ausschlussdetails beruhen, so wird HOLZMANN MASCHINEN GmbH nach eigenem Ermessen das Gerät reparieren oder ersetzen.

2.) Meldung:

Der Händler meldet schriftlich den aufgetretenen Mangel am Gerät an HOLZMANN MASCHINEN GmbH. Bei berechtigtem Gewährleistungsanspruch wird das Gerät beim Händler von HOLZMANN MASCHINEN GmbH abgeholt oder vom Händler an HOLZMANN MASCHINEN GmbH gesandt. Retoursendungen ohne vorheriger Abstimmung mit HOLZMANN MASCHINEN GmbH werden nicht akzeptiert und können nicht angenommen werden. Jede Retoursendung muss mit einer von HOLZMANN MASCHINEN GmbH übermittelten RMA-Nummer versehen werden, da ansonsten eine Warenannahme und Reklamations- und Retourbearbeitung durch HOLZMANN MASCHINEN GmbH nicht möglich ist.

3.) Bestimmungen:

a) Gewährleistungsansprüche werden nur akzeptiert, wenn zusammen mit dem Gerät eine Kopie der Originalrechnung oder des Kassenbeleges vom Holzmann Handelspartner beigelegt ist. Es erlischt der Anspruch auf Gewährleistung, wenn das Gerät nicht komplett mit allen Zubehörteilen zur Abholung gemeldet wird.

b) Die Gewährleistung schließt eine kostenlose Überprüfung, Wartung, Inspektion oder Servicearbeiten am Gerät aus. Defekte aufgrund einer unsachgemäßen Benutzung durch den Endanwender oder dessen Händler werden ebenfalls nicht als Gewährleistungsanspruch akzeptiert.

c) Ausgeschlossen sind Defekte an Verschleißteilen wie z. B. Kohlebürsten, Fangsäcke, Messer, Walzen, Schneideplatten, Schneideeinrichtungen, Führungen, Kupplungen, Dichtungen, Laufräder, Sägeblätter, Hydrauliköle, Ölfiltern, Gleitbacken, Schalter, Riemen, usw.

d) Ausgeschlossen sind Schäden an den Geräten, welche durch unsachgemäße Verwendung, durch Fehlgebrauch des Gerätes (nicht seinem normalen Verwendungszweckes entsprechend) oder durch Nichtbeachtung der Betriebs- und Wartungsanleitungen, oder höhere Gewalt, durch unsachgemäße Reparaturen oder technische Änderungen durch nicht autorisierte Werkstätten oder den Geschäftspartnern selbst, durch die Verwendung von nicht originalen HOLZMANN Ersatz- oder Zubehörteilen, verursacht sind.

e) Entstandene Kosten (Frachtkosten) und Aufwendungen (Prüfkosten) bei nichtberechtigten Gewährleistungsansprüchen werden nach Überprüfung unseres Fachpersonals dem Geschäftspartnern oder Händler in Rechnung gestellt.

f) Geräte außerhalb der Gewährleistungsfrist: Reparatur erfolgt nur nach Vorkasse oder Händlerrechnung gemäß des Kostenvorschlages (inklusive Frachtkosten) der HOLZMANN MASCHINEN GmbH.

g) Gewährleistungsansprüche werden nur für den Geschäftspartnern eines HOLZMANN Händlers, welcher das Gerät direkt bei der HOLZMANN MASCHINEN GmbH erworben hat, gewährt. Diese Ansprüche sind bei mehrfacher Veräußerung des Gerätes nicht übertragbar

4.) Schadensersatzansprüche und sonstige Haftungen:

Die HOLZMANN MASCHINEN GmbH haftet in allen Fällen nur beschränkt auf den Warenwert des Gerätes. Schadensersatzansprüche aufgrund schlechter Leistung, Mängel, sowie Folgeschäden oder Verdienstauffälle wegen eines Defektes während der Gewährleistungsfrist werden nicht anerkannt. HOLZMANN MASCHINEN GmbH besteht auf das gesetzliche Nachbesserungsrecht eines Gerätes.

SERVICE

Nach Ablauf der Garantiezeit können Instandsetzungs- und Reparaturarbeiten von entsprechend geeigneten Fachfirmen

10 WARRANTY GUIDELINES (EN)

1.) Warranty:

For mechanical and electrical components Company HOLZMANN MASCHINEN GmbH grants a warranty period of 2 years for DIY use and a warranty period of 1 year for professional/industrial use - starting with the purchase of the final consumer (invoice date).

In case of defects during this period which are not excluded by paragraph 3, Holzmann will repair or replace the machine at its own discretion.

2.) Report:

In order to check the legitimacy of warranty claims, the final consumer must contact his dealer. The dealer has to report in written form the occurred defect to HOLZMANN MASCHINEN GmbH. If the warranty claim is legitimate, HOLZMANN MASCHINEN GmbH will pick up the defective machine from the dealer. Return shipments by dealers which have not been coordinated with HOLZMANN MASCHINEN GmbH will not be accepted. A RMA number is an absolute must-have for us - we won't accept returned goods without an RMA number!

3.) Regulations:

a) Warranty claims will only be accepted when a copy of the original invoice or cash voucher from the trading partner of HOLZMANN MASCHINEN GmbH is enclosed to the machine. The warranty claim expires if the accessories belonging to the machine are missing.

b) The warranty does not include free checking, maintenance, inspection or service works on the machine. Defects due to incorrect usage through the final consumer or his dealer will not be accepted as warranty claims either.

c) Excluded are defects on wearing parts such as carbon brushes, fangers, knives, rollers, cutting plates, cutting devices, guides, couplings, seals, impellers, blades, hydraulic oils, oil filters, sliding jaws, switches, belts, etc.

d) Also excluded are damages on the machine caused by incorrect or inappropriate usage, if it was used for a purpose which the machine is not supposed to, ignoring the user manual, force majeure, repairs or technical manipulations by not authorized workshops or by the customer himself, usage of non-original Holzmann spare parts or accessories.

e) After inspection by our qualified staff, resulted costs (like freight charges) and expenses for not legitimated warranty claims will be charged to the final customer or dealer.

f) In case of defective machines outside the warranty period, we will only repair after advance payment or dealer's invoice according to the cost estimate (incl. freight costs) of HOLZMANN MASCHINEN GmbH.

g) Warranty claims can only be granted for customers of an authorized HOLZMANN MASCHINEN GmbH dealer who directly purchased the machine from HOLZMANN MASCHINEN GmbH. These claims are not transferable in case of multiple sales of the machine.

4.) Claims for compensation and other liabilities:

The liability of company HOLZMANN MASCHINEN GmbH is limited to the value of goods in all cases.

Claims for compensation because of poor performance, lacks, damages or loss of earnings due to defects during the warranty period will not be accepted.

HOLZMANN MASCHINEN GmbH insists on its right to subsequent improvement of the machine.

SERVICE

After Guarantee and warranty expiration specialist repair shops can perform maintenance and repair jobs. But we are still at your



durchgeführt werden. Es steht Ihnen auch die HOLZMANN MASCHINEN GmbH weiterhin gerne mit Service und Reparatur zur Seite. Stellen Sie in diesem Fall eine unverbindliche Kostenanfrage

- per Mail an service@holzmann-maschinen.at,
- oder nutzen Sie das Online Reklamations- bzw. Ersatzteilbestellformular, zur Verfügung gestellt auf unserer Homepage-Kategorie SERVICE

service as well with spare parts and/or product service. Place your spare part/repair service cost inquiry by

- mail to service@holzmann-maschinen.at,
- or use the online complaint order formula provided on our homepage-category service.



11 PRODUKTBEOBACHTUNG | PRODUCT MONITORING

(DE) Wir beobachten unsere Produkte auch nach der Auslieferung.

Um einen ständigen Verbesserungsprozess gewährleisten zu können, sind wir von Ihnen und Ihren Eindrücken beim Umgang mit unseren Produkten abhängig:

- Probleme, die beim Gebrauch des Produktes auftreten
- Fehlfunktionen, die in bestimmten Betriebssituationen auftreten
- Erfahrungen, die für andere Benutzer wichtig sein können

Wir bitten Sie, derartige Beobachtungen zu notieren und an diese per E-Mail oder Post an uns zu senden:

(EN) We monitor the quality of our delivered products in the frame of a Quality Management policy.

Your opinion is essential for further product development and product choice. Please let us know about your:

- Impressions and suggestions for improvement.
- Experiences that may be useful for other users and for product design
- Experiences with malfunctions that occur in specific operation modes

We would like to ask you to note down your experiences and observations and send them to us via e-mail or by post:

Meine Beobachtungen / My experiences:

Name / name:
Produkt / product:
Kaufdatum / purchase date:
Erworben von / purchased from:
E-Mail / e-mail:

Vielen Dank für Ihre Mitarbeit! / Thank you for your kind cooperation!

KONTAKTADRESSE / CONTACT:
HOLZMANN Maschinen GmbH
 4170 Haslach, Marktplatz 4
 AUSTRIA
 Tel : +43 7289 71562 0
info@holzmann-maschinen.at
www.holzmann-maschinen.at

