



HOLZMANN MASCHINEN GmbH
Marktplatz 4 · A-4170 Haslach
Tel. +43 7289 71 562-0
info@holzmann-maschinen.at
www.holzmann-maschinen.at

Originalfassung

DE BETRIEBSANLEITUNG

Übersetzung / Translation

EN USER MANUAL

7 IN 1 MULTIFUNKTIONSGERÄT

7 IN 1 MULTI TOOL



MF7IN1

(Werk Tisch, Arbeitsbühne, Rollbrett, Sägebock, Plattform, Transportwagen, Handkarren)
(workbench, scaffold, creeper, sawhorse, platform, dolly, hand truck)



**YOUR
JOB.
OUR
TOOLS.**



1 INHALT / INDEX

1	INHALT / INDEX.....	2
2	SICHERHEITSSZEICHEN / SAFETY SIGNS	3
3	TECHNIK / TECHNICS.....	4
3.1	Lieferumfang / Delivery Content.....	4
3.2	Komponenten / Components.....	4
3.3	Technische Daten / technical data	5
3.4	Mögliche Anwendungen / possible operation modes.....	5
4	VORWORT (DE).....	6
5	SICHERHEIT	7
5.1	Bestimmungsgemäße Verwendung	7
5.1.1	Technische Einschränkungen	7
5.1.2	Verbotene Anwendungen / Gefährliche Fehlanwendungen	7
5.2	Anforderungen an Benutzer.....	7
5.3	Allgemeine Sicherheitshinweise	8
5.4	Spezielle Sicherheitshinweise für diese Maschine	8
5.5	Gefahrenhinweise	9
5.5.1	Restrisiken	9
5.5.2	Gefährdungssituationen	9
6	TRANSPORT	9
7	MONTAGE	10
7.1	Vorbereitende Tätigkeiten	10
7.1.1	Lieferumfang	10
7.1.2	Anforderungen an den Aufstellort	10
7.2	Zusammenbau	10
7.3	Betriebshinweise	10
8	BETRIEB	10
8.1	Bedienung	11
9	REINGIUNG, WARTUNG, LAGERUNG, ENTSORGUNG	12
9.1	Reinigung.....	13
9.2	Wartung	13
9.3	Lagerung.....	13
9.4	Entsorgung.....	13
10	PREFACE (EN).....	14
11	SAFETY	15
11.1	Intended use of the machine	15
11.1.1	Technical restrictions.....	15
11.1.2	Prohibited applications /Dangerous misuse.....	15
11.2	User requirements.....	15
11.3	General safety instructions	16
11.4	Special safety instructions for this machine.....	16
11.5	Hazard warnings.....	16
11.5.1	Residual risks.....	16
11.5.2	Hazardous situations	17
12	TRANSPORT	17
13	ASSEMBLY	18
13.1	Preparation.....	18
13.1.1	Check delivery content.....	18
13.1.2	Site requirements.....	18
13.2	Assemble.....	18
13.3	Operation instructions.....	18
14	OPERATION	19



15	CLEANING, MAINTENANCE, STORAGE, DISPOSAL.....	20
15.1	Cleaning	20
15.2	Maintenance.....	21
15.3	Storage.....	21
15.4	Disposal.....	21
16	ERSATZTEILE / SPARE PARTS.....	22
16.1	Ersatzteilbestellung / Spare parts order.....	22
17	EU-KONFORMITÄTSERKLÄRUNG / CE-CERTIFICATE OF CONFORMITY	23
18	GARANTIEERKLÄRUNG (DE).....	24
19	GUARANTEE TERMS (EN)	25
20	PRODUKTBEOBACHTUNG PRODUCT MONITORING.....	26

2 SICHERHEITSSZEICHEN / SAFETY SIGNS

DE	SICHERHEITSSZEICHEN BEDEUTUNG DER SYMBOLE	EN	SAFETY SIGNS DEFINITION OF SYMBOLS
		DE	CE-KONFORM: Dieses Produkt entspricht den EU-Richtlinien.
		EN	EC-CONFORM: This product complies with the EC-directives.
		DE	BETRIEBSANLEITUNG LESEN! Lesen Sie die Betriebs- und Wartungsanleitung Ihrer Maschine aufmerksam durch und machen Sie sich mit den Bedienelementen der Maschine gut vertraut, um die Maschine ordnungsgemäß zu bedienen und so Schäden an Mensch und Maschine vorzubeugen.
		EN	READ THE MANUAL! Read the user and maintenance carefully and get familiar with the controls in order to use the machine correctly and to avoid injuries and machine defects.
		DE	WARNUNG! Beachten Sie die Sicherheitssymbole! Die Nichtbeachtung der Vorschriften und Hinweise zum Einsatz der Maschine kann zu schweren Personenschäden und tödliche Gefahren mit sich bringen.
		EN	ATTENTION! Ignoring the safety signs and warnings applied on the machine as well as ignoring the security and operating instructions can cause serious injuries and even lead to death.
		DE	Warnung vor Handverletzungen (Quetschungen)!
		EN	Warning against hand injuries (bruises)!
		DE	Gefährliche elektrische Spannung !
		EN	High voltage !
		DE	Max. Belastung
		EN	Max. payload
DE	Warnschilder und/oder Aufkleber an der Maschine, die unleserlich sind oder entfernt wurden, sind umgehend zu erneuern.		
EN	Missing or non-readable security stickers have to be replaced immediately.		



3 TECHNIK / TECHNICS

3.1 Lieferumfang / Delivery Content

MF7INI		
1	Werkbank / workbench	1pc
2	Rad mit Bremse / universal wheel with brake	2pcs
3	Fixes Rad / fixed wheel	2pcs
4	Spannelemente / vice pegs	2pcs
5	Schnellspanner / quick clamp connector	2 pcs
6	Beutel mit Schrauben + Scheiben / bag with screws + washers	16+16pcs
7	Hacken / hook	1 pc

3.2 Komponenten / Components

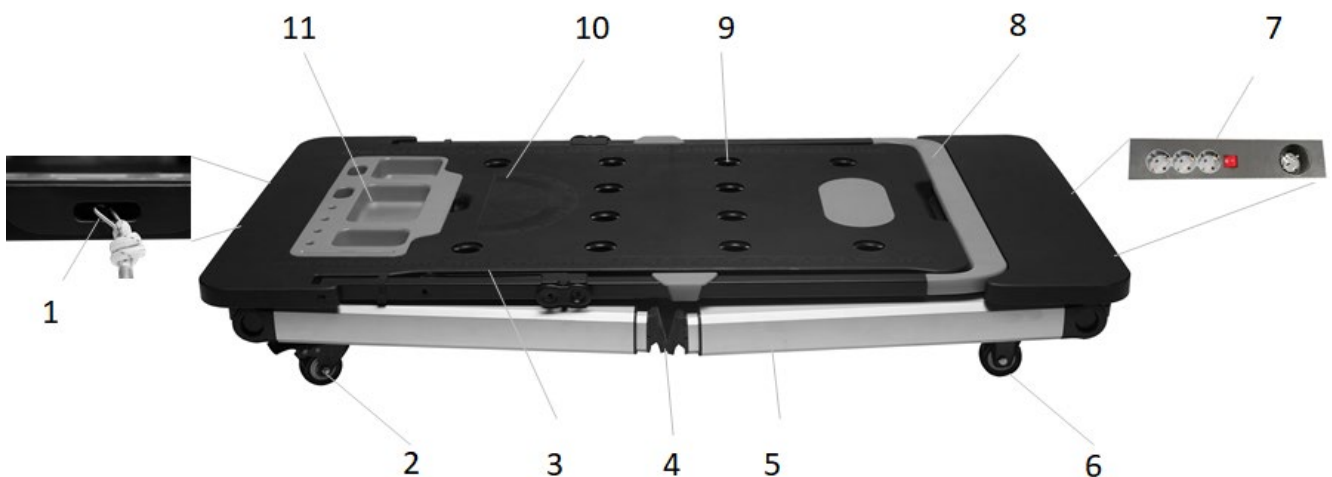

Pos	Name
1	Loch für Abschleppseil / towing hole
2	Schwenkbares Rad mit Bremse / universal wheel with brake
3	Lineal / ruler
4	Selbst justierend Füße/ self adjusting leg pads
5	Aluminium Füße (Höhenverstellbar) / aluminium legs (height adjustable)
6	Rad / fixed wheel
7	Steckdosen / socket
8	2-in-1 Griff / 2-in-1 handle
9	Sägebockloch / sawhorse holes
10	Winkelskala / compass
11	Ablagefach / tool tray



3.3 Technische Daten / technical data

Spezifikation / Specification	
Arbeitstischgröße work platform size	1090 x 550 mm
Arbeitstischhöhe work height	520 / 780 mm
Belastung im Werkbank / Sägebock-Modus load workbench / saw horse mode	max. 150 kg
Belastung im Arbeitsbühnen / Plattform-Modus load scaffold / platform mode	max. 250 kg
Belastung im Rollbrett / Transportmodus load car creeper and dolly mode	max. 150 kg
Belastung im Handkarren-Modus load hand truck mode	max. 150 kg
Elektrische Anschlüsse electrical connectors	Eingang / Input : 1x 230 V Ausgang / output: 3x 230V
Strom current	max. 16A
Verpackungsmaße (LxBxH) / packaging dimensions (LxWxH)	1140 x 590 x 115 mm
Gewicht (netto) / weight (net)	14 kg
Gewicht (brutto) / weight (gross)	15.5 kg

3.4 Mögliche Anwendungen / possible operation modes

Mode 1: Werkstisch / workbench	Mode 2: Arbeitsbühne / scaffold	Mode 3 Rollbrett / creeper	Mode 4 Sägebock / sawhorse
			
Mode 5: Plattform / platform	Mode 6: Transportwagen / dolly	Mode 7: Handkarren / hand truck	
			



4 VORWORT (DE)

Sehr geehrter Kunde!

Diese Betriebsanleitung enthält Informationen und wichtige Hinweise zur Inbetriebnahme und Handhabung des 7 in 1 Multifunktionsgerätes MF7IN1 nachfolgend als „Maschine“ in diesem Dokument bezeichnet.



Die Betriebsanleitung ist Bestandteil der Maschine und darf nicht entfernt werden. Bewahren Sie sie für spätere Zwecke an einem geeigneten, für Nutzer (Betreiber) leicht zugänglichen Ort auf und legen Sie sie der Maschine bei, wenn sie an Dritte weitergegeben wird!

Bitte beachten Sie die Sicherheitshinweise!

Halten Sie sich an die Sicherheits- und Gefahrenhinweise. Missachtung kann zu ernststen Verletzungen führen.

Durch die ständige Weiterentwicklung unserer Produkte können Abbildungen und Inhalte geringfügig abweichen. Sollten Sie Fehler feststellen, informieren Sie uns bitte.

Technische Änderungen vorbehalten!

Kontrollieren Sie die Ware nach Erhalt unverzüglich und vermerken Sie etwaige Beanstandungen bei der Übernahme durch den Zusteller auf dem Frachtbrief!

Transportschäden sind innerhalb von 24 Stunden separat bei uns zu melden.

Für nicht vermerkte Transportschäden kann HOLZMANN MASCHINEN GmbH keine Gewährleistung übernehmen.

Urheberrecht

© 2022

Diese Dokumentation ist urheberrechtlich geschützt. Alle Rechte bleiben vorbehalten! Insbesondere der Nachdruck, die Übersetzung und die Entnahme von Fotos und Abbildungen werden gerichtlich verfolgt.

Als Gerichtsstand gilt das Landesgericht Linz oder das für 4170 Haslach zuständige Gericht als vereinbart.

Kundendienstadresse

HOLZMANN MASCHINEN GmbH

4170 Haslach, Marktplatz 4
AUSTRIA

Tel +43 7289 71562 - 0
info@holzmann-maschinen.at



5 SICHERHEIT

Dieser Abschnitt enthält Informationen und wichtige Hinweise zur sicheren Inbetriebnahme und Handhabung der Maschine.



Zu Ihrer Sicherheit lesen Sie diese Betriebsanleitung vor Inbetriebnahme aufmerksam durch. Das ermöglicht Ihnen den sicheren Umgang mit der Maschine, und Sie beugen damit Missverständnissen sowie Personen- und Sachschäden vor. Beachten Sie außerdem die an der Maschine verwendeten Symbole und Piktogramme sowie die Sicherheits- und Gefahrenhinweise!

5.1 Bestimmungsgemäße Verwendung

Die Maschine ist ausschließlich für folgende Tätigkeiten bestimmt:

Als Werk Tisch, Arbeitsbühne, Plattform, Sägebock, Rollbrett, Transportwagen, Handkarre.

HINWEIS



HOLZMANN MASCHINEN GmbH übernimmt keine Verantwortung oder Gewährleistung für eine andere oder darüber hinausgehende Verwendung und daraus resultierende Sach- oder Personenschäden.

5.1.1 Technische Einschränkungen

Die Maschine ist für den Einsatz unter folgenden Bedingungen bestimmt:

Relative Feuchtigkeit	max. 70 %
Temperatur (Betrieb)	+10 °C bis +40 °C
Temperatur (Lagerung, Transport)	-25 °C bis +55 °C

5.1.2 Verbotene Anwendungen / Gefährliche Fehlanwendungen

- Betreiben der Maschine im Freien.
- Betreiben der Maschine ohne adäquate körperliche und geistige Eignung.
- Betreiben der Maschine ohne Kenntnis der Betriebsanleitung.
- Ändern der Maschinenkonstruktion.
- Betreiben der Maschine außerhalb der in dieser Anleitung angegebenen technischen Grenzen.
- Entfernen der an der Maschine angebrachten Sicherheitskennzeichnungen.
- Verändern, Umgehen oder außer Kraft setzen der Sicherheitseinrichtungen der Maschine.

Die nicht bestimmungsgemäße Verwendung bzw. die Missachtung der in dieser Anleitung dargelegten Ausführungen und Hinweise hat das Erlöschen sämtlicher Gewährleistungs- und Schadenersatzansprüche gegenüber der HOLZMANN MASCHINEN GmbH zur Folge.

5.2 Anforderungen an Benutzer

Die Maschine ist für die Bedienung durch eine Person ausgelegt. Voraussetzungen für das Bedienen der Maschine sind die körperliche und geistige Eignung sowie Kenntnis und Verständnis der Betriebsanleitung. Personen, die aufgrund ihrer physischen, sensorischen oder geistigen Fähigkeiten, ihrer Unerfahrenheit oder ihrer Unkenntnis nicht in der Lage sind, die Maschine sicher bedienen, dürfen die Maschine nicht ohne Aufsicht oder Anweisung durch eine verantwortliche Person benutzen.

Bitte beachten Sie, dass örtlich geltende Gesetze und Bestimmungen das Mindestalter des Bedieners festlegen und die Verwendung dieser Maschine einschränken können!

Legen Sie Ihre persönliche Schutzausrüstung vor dem Arbeiten an der Maschine an.



5.3 Allgemeine Sicherheitshinweise

Zur Vermeidung von Fehlfunktionen, Schäden und gesundheitlichen Beeinträchtigungen sind bei Arbeiten mit der Maschine neben den allgemeinen Regeln für sicheres Arbeiten folgende Punkte zu berücksichtigen:

- Kontrollieren Sie die Maschine vor Inbetriebnahme auf Vollständigkeit und Funktion.
- Wählen Sie als Aufstellort einen ebenen, erschütterungsfreien Untergrund.
- Sorgen Sie für ausreichend Platz rund um die Maschine.
- Sorgen Sie für ausreichende Lichtverhältnisse am Arbeitsplatz, um stroboskopische Effekte zu vermeiden.
- Achten Sie auf ein sauberes Arbeitsumfeld.
- Halten Sie den Bereich rund um die Maschine frei von Hindernissen (z. B. Staub, Späne, abgeschnittene Werkstückteile etc.).
- Überprüfen Sie die Verbindungen der Maschine vor jeder Verwendung auf ihre Festigkeit.
- Die Maschine darf nur von Personen betrieben, gewartet oder repariert werden, die mit ihr vertraut sind und die über die im Zuge dieser Arbeiten auftretenden Gefahren unterrichtet sind.
- Stellen Sie sicher, dass sich Unbefugte nur in entsprechendem Sicherheitsabstand zur Maschine aufhalten und halten Sie insbesondere Kinder von der Maschine fern.
- Arbeiten Sie immer mit Bedacht und der nötigen Vorsicht und wenden Sie auf keinen Fall übermäßige Gewalt an.
- Überbeanspruchen Sie die Maschine nicht!
- Verbergen Sie lange Haare unter einem Haarschutz.
- Tragen Sie geeignete Arbeitskleidung und geeignetes Schuhwerk.
- Unterlassen Sie das Arbeiten an der Maschine bei Müdigkeit, Unkonzentriertheit bzw. unter Einfluss von Medikamenten, Alkohol oder Drogen!

5.4 Spezielle Sicherheitshinweise für diese Maschine

- Alle beweglichen Teile müssen leichtgängig sein
- Arbeitsbereich und Boden rund um die Maschine sauber und frei von Öl, Fett und Materialresten halten!
- Achten Sie bei der Arbeit auf einen stets sicheren Stand! Wenn sie dieses Produkt in allen Modi verwenden, halten Sie bitte Ihren Körper oder ein schweres Objekt in der Mitte der Arbeitsfläche um ein Übergewicht und damit ein Kippen zu vermeiden.
- Hände beim Zusammenbau von allen beweglichen Teilen fernhalten. Quetschgefahr!
- Sorgen sie dafür, dass die Werkbank an einem trockenen Ort eingesetzt wird, der vor Regen geschützt ist. Das Produkt ist nur für den Innenbereich geeignet. Lagern oder verwenden Sie es nicht im Freien oder in einer feuchten Umgebung.
- Vergewissern Sie sich, dass alle Befestigungsschrauben und -knöpfe fest sitzen und alle Standfüße vor der Verwendung verriegelt sind.
- Beim Transport der Werkbank in einem Fahrzeug, immer fest fixieren um Bewegung und mögliche Schäden zu verhindern.
- Das Gerät nie bei ausgezogenen Standfüßen (800mm Höhe) im Arbeitsbühne / Plattform Modus verwenden!
- Überladen Sie die Maschine nicht! Beachten Sie die zulässige Ladekapazität für den jeweiligen Mode.
- Achten Sie auf die richtige Verteilung der Last. Konzentrieren Sie die Last nicht auf einer Seite oder an einem Ende.
- Wenn Sie dieses Produkt mit Elektrowerkzeugen verwenden, lesen Sie bitte die Anleitung des Herstellers zur Gebrauchsanweisung.



5.5 Gefahrenhinweise

5.5.1 Restrisiken

Trotz bestimmungsgemäßer Verwendung können bestimmte Restrisikofaktoren nicht vollständig ausgeräumt werden.

- Verletzungsgefahr der Hände/Finger durch Quetschen zwischen bewegten und festen Teilen (Mode-Umbau, Werkstück, Werkstückauflagen,...).

5.5.2 Gefährdungssituationen

Bedingt durch Aufbau und Konstruktion der Maschine können Gefährdungssituationen auftreten, die in dieser Bedienungsanleitung wie folgt gekennzeichnet sind:

GEFAHR



Ein auf diese Art gestalteter Sicherheitshinweis weist auf eine unmittelbar gefährliche Situation hin, die zum Tod oder zu schweren Verletzungen führt, wenn sie nicht gemieden wird.

WARNUNG



Ein solcherart gestalteter Sicherheitshinweis weist auf eine möglicherweise gefährliche Situation hin, die zu schweren Verletzungen oder sogar zum Tod führen kann, wenn sie nicht gemieden wird.

VORSICHT



Ein auf diese Weise gestalteter Sicherheitshinweis weist auf eine möglicherweise gefährliche Situation hin, die zu geringfügigen oder leichten Verletzungen führen kann, wenn sie nicht gemieden wird.

HINWEIS



Ein derartig gestalteter Sicherheitshinweis weist auf eine möglicherweise gefährliche Situation hin, die zu Sachschäden führen kann, wenn sie nicht gemieden wird.

Ungeachtet aller Sicherheitsvorschriften sind und bleiben ihr gesunder Hausverstand und ihre entsprechende technische Eignung/Ausbildung der wichtigste Sicherheitsfaktor bei der fehlerfreien Bedienung der Maschine. **Sicheres Arbeiten hängt von Ihnen ab!**

6 TRANSPORT

Für den ordnungsgemäßen Transport beachten Sie die Anweisungen und Angaben auf der Transportverpackung bezüglich Schwerpunkt, Anschlagstellen, Gewicht, einzusetzende Transportmittel sowie vorgeschriebene Transportlage etc.

Transportieren Sie die Maschine in der Verpackung zum Aufstellort. Achten Sie beim Heben, Tragen und Absetzen der Last auf die richtige Körperhaltung:

- **Heben, Absetzen:**
Stellen Sie beim Heben / Absetzen Standfestigkeit her (Beine hüftbreit).
Last mit gebeugten Knien und geradem Rücken heben / absetzen (wie Gewichtheber).
Last nicht ruckartig anheben / absetzen.
- **Tragen:**
Last mit beiden Händen möglichst körpernah tragen.
Last mit geradem Rücken tragen.



7 MONTAGE

7.1 Vorbereitende Tätigkeiten

7.1.1 Lieferumfang

Überprüfen Sie nach Erhalt der Lieferung, ob alle Teile in Ordnung sind. Melden Sie Beschädigungen oder fehlende Teile umgehend Ihrem Händler oder der Spedition. Sichtbare Transportschäden müssen außerdem gemäß den Bestimmungen der Gewährleistung unverzüglich auf dem Lieferschein vermerkt werden, ansonsten gilt die Ware als ordnungsgemäß übernommen.

7.1.2 Anforderungen an den Aufstellort

Wählen Sie einen passenden Platz für die Maschine. Beachten Sie dabei die Sicherheitsanforderungen sowie die Abmessungen des Produktes.

7.2 Zusammenbau

Die Maschine kommt nahezu vollständig montiert. Es sind lediglich die Räder für den Gebrauch als Rollbrett / Transportwagen und Handkarren zu montieren.

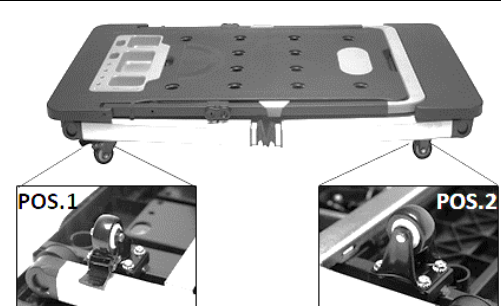
	Die Räder befinden sich in der Rückseite der Werkbank.
	Befestigen sie die beiden beweglichen Räder (POS.1) und die beiden fixen Räder (POS.2) mit den mitgelieferten Schrauben und Sicherungsringen am Rahmen der Werkbank (siehe Foto). Beachten sie dass die beweglichen Räder unterhalb des Ablagefaches befestigt werden. (siehe Foto POS. 1)

7.3 Betriebshinweise

VORSICHT



Verwenden Sie die Maschine nicht, wenn Sie einen Funktionsfehler oder einen Schaden feststellen!

Prüfen Sie die folgenden Punkte täglich bzw. vor jedem Einsatz der Maschine:

- Vergewissern Sie sich, dass alle Verriegelungen fixiert sind.
- Die Maschine stets auf ebenen, erschütterungsfreien, rutschfesten Untergrund platzieren.

Liegt eine Beschädigung vor, darf die Maschine nicht verwendet werden!

8 BETRIEB

Betreiben Sie die Maschine nur im einwandfreien Zustand. Vor jedem Betrieb ist eine Sichtprüfung der Maschine durchzuführen. Prüfen Sie Schraubverbindungen auf Beschädigung und festen Sitz.



8.1 Bedienung

1. Umbau auf Werkbank und Sägeblock

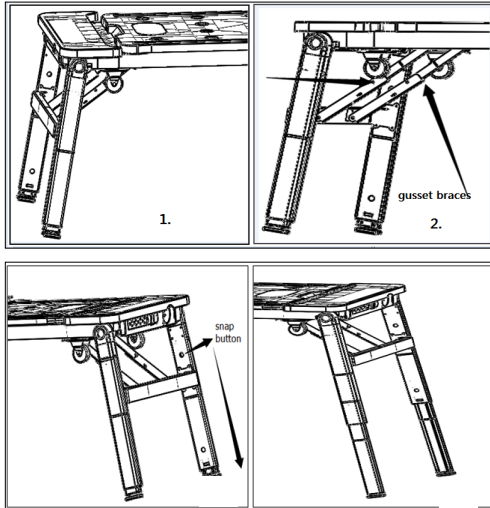

Sägebock

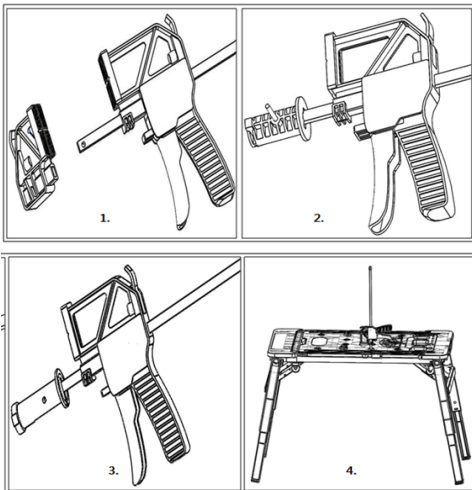

1. Beine aus der Verriegelungsposition ausklappen und jedes Paar Beine, soweit klappen bis sie sich nicht mehr bewegen kann und die Klammern verriegeln. (Bild 1-2)

WARNUNG



Stellen Sie sicher, dass die Klammern durch das Aufziehen verriegelt werden

2. Um die Höhe für die Werkbankeinstellung zu erlangen, den Verriegelungsknopf drücken und die inneren Füße ausziehen bis sie wieder einrasten (Bild 3-4).

Verwendung als Sägebock:

- 1) Entfernen Sie den kleinen Kunststoffteil ihrer Klemme (Bild 1);
- 2) Fügen Sie nun die Stahlstange ein (Bild 2) und sichern sie diese mit einem Stift (Bild 3);
- 3) Setzen Sie den Schnellspanner in das Sägebockloch ein und drehen sie diesen min. 30° (Bild 4)

2. Umbau auf Arbeitsbühne und Plattform

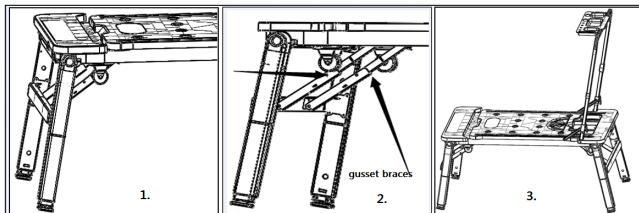

WARNUNG



Niemals die Arbeitsbühne / Plattform mit ausgezogenen Füßen verwenden

1. Beine aus der Verriegelungsposition ausklappen und jedes Paar Beine, soweit klappen bis sie sich nicht mehr bewegen kann und die Klammern verriegeln. (Bild 1-2)

WARNUNG



Stellen Sie sicher, dass die Klammern durch das Aufziehen verriegelt werden

2. Ziehen Sie den Griff nach oben, bis Sie ihn nicht mehr bewegen können, dann lassen Sie das Werkzeug Tablett von seiner Verriegelungsposition aus, legen Sie das Werkzeug Tablett auf die Oberseite des Griffes und bilden eine Plattform. (Bild 3)



VORSICHT



Die Tragfähigkeit für das Werkzeug Tablett beträgt in diesem Modus 2 kg

3. Rollbrett / Transportwagen

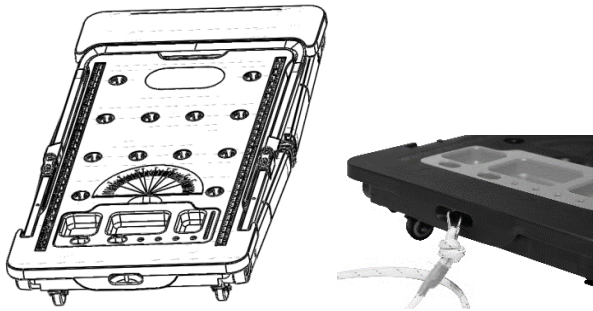

Für die Benutzung als Rollbrett / Transportwagen die Füße wieder einklappen.
Für die Benutzung als Transportwagen verbinden sie noch ein Seil mit der Abschleppereinrichtung.

4. Handkarren

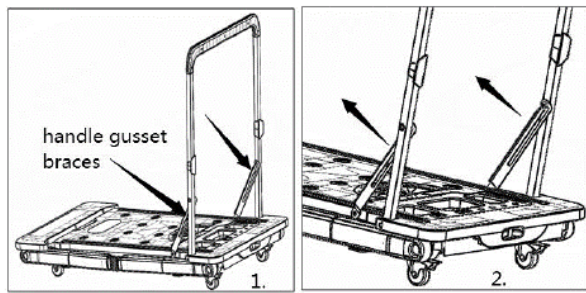

1. Klappen Sie den Griff hoch, bis Sie ihn nicht mehr bewegen können und drücken Sie die Griffversteifungen (handle gusset braces) nach unten, wie die Pfeile zeigen (Bild 1), dann ist ein Handwagen bereit.
2. Zum Einklappen ziehen sie die beiden Griffversteifungen (siehe Bild 2) nach oben und der Griff lässt sich zusammenklappen.

Elektrischer Anschluss



9 REINGIUNG, WARTUNG, LAGERUNG, ENTSORGUNG

WARNUNG



Gefahr durch elektrische Spannung!

Das Manipulieren an der Maschine bei bestehendem Anschluss an die Spannungsquelle kann zu schweren Verletzungen oder zum Tod führen!

- Trennen Sie die Maschine von der Stromversorgung, bevor Sie mit den Arbeiten zur Beseitigung von Defekten beginnen!



9.1 Reinigung

HINWEIS



Falsche Reinigungsmittel können den Lack der Maschine angreifen. Verwenden Sie zum Reinigen keine Lösungsmittel, Nitroverdünnung oder andere Reinigungsmittel, die den Lack der Maschine beschädigen könnten. Beachten Sie die Angaben und Hinweise des Reinigungsmittelherstellers!

Regelmäßige Reinigung ist Voraussetzung für den sicheren Betrieb der Maschine sowie ihre lange Lebensdauer.

9.2 Wartung

Die Maschine ist wartungsarm und nur wenige Teile müssen gewartet werden. Ungeachtet dessen sind Störungen oder Defekte, die geeignet sind, die Sicherheit des Benutzers zu beeinträchtigen, umgehend zu beseitigen!

- Vergewissern Sie sich vor jeder Inbetriebnahme vom einwandfreien Zustand und ordnungsgemäßen Funktionieren der Sicherheitseinrichtungen.
- Kontrollieren Sie vor jeder Inbetriebnahme sämtliche Verbindungen auf festen Sitz.
- Verwenden Sie ausschließlich vom Hersteller empfohlene Originalersatzteile.

9.3 Lagerung

HINWEIS



Bei unsachgemäßer Lagerung können wichtige Bauteile beschädigt und zerstört werden. Lagern Sie verpackte oder bereits ausgepackte Teile nur unter den vorgesehenen Umgebungsbedingungen!

Lagern Sie die Maschine bei Nichtgebrauch an einem trockenen, frostsicheren und versperbaren Ort um sicherzustellen, dass Unbefugte und insbesondere Kinder keinen Zugang zum Produkt haben.

9.4 Entsorgung



Beachten Sie die nationalen Abfallbeseitigungs-Vorschriften. Entsorgen Sie die Maschine, Maschinenkomponenten oder Betriebsmittel niemals im Restmüll. Kontaktieren Sie gegebenenfalls Ihre lokalen Behörden für Informationen bezüglich der verfügbaren Entsorgungsmöglichkeiten.

Wenn Sie bei Ihrem Fachhändler eine neue Maschine oder ein gleichwertiges Gerät kaufen, ist dieser in bestimmten Ländern verpflichtet, Ihre alte Maschine fachgerecht zu entsorgen.



10 PREFACE (EN)

Dear Customer!

This manual contains information and important notes for safe commissioning and handling of the 7 in 1 multi tool MF7IN1, hereinafter referred to as “machine” in this document.



This manual is part of the machine and must not be removed. Save it for later reference and if you let other people use the machine, add this manual to the machine.

Please read and note the safety instructions!

Before first use read this manual carefully. It eases the correct use of the machine and prevents misunderstanding and damages of machine.

Due to constant advancements in product design, construction, illustrations and contents may deviate slightly. If you notice any errors, please inform us.

We reserve the right to make technical changes!

Check the goods immediately after receipt and note any complaints on the consignment note when taking over the goods from the deliverer!

Transport damage must be reported to us separately to us within 24 hours.

HOLZMANN MASCHINEN GmbH cannot accept any liability for transport damage that has not been reported.

Copyright

© 2022

This documentation is protected by copyright. All rights reserved! In particular, the reprint, translation and extraction of photos and illustrations will be prosecuted.

The place of jurisdiction is the regional court Linz or the court responsible for 4170 Haslach is valid.

Customer service contact

HOLZMANN MASCHINEN GmbH

4170 Haslach, Marktplatz 4
AUSTRIA

Tel +43 7289 71562 - 0
info@holzmann-maschinen.at



11 SAFETY

This section contains information and important notes on the safe commissioning and handling of the machine.



For your safety, read this manual carefully before commissioning. This will enable you to handle the machine safely and thus prevent misunderstandings as well as personal injury and damage to property. Pay special attention to the symbols and pictograms used on the machine as well as the safety information and danger warnings!

11.1 Intended use of the machine

The machine is designed exclusively for the following activities:

As a Workbench, scaffold, platform, sawhorse, creeper, dolly, hand truck within the technical limits.

NOTE



HOLZMANN MASCHINEN GmbH assumes no responsibility or warranty for any other use or use beyond this and for any resulting damage to property or injury.

11.1.1 Technical restrictions

The machine is designed for the work under the following conditions:

Relative humidity	max. 70 %
Temperature (operation)	+10 °C to +40 °C
Temperature (storage, transport)	-25 °C to +55 °C

11.1.2 Prohibited applications /Dangerous misuse

- Operating the machine outdoors.
- Operating the machine without adequate physical and mental fitness.
- Operating the machine without knowledge of the manual.
- Modifying the machine design.
- Operating the machine outside the technical limits specified in this manual.
- Removing of the safety markings attached to the machine.
- Modifying, circumventing or disabling the safety devices of the machine.

The non-intended use or the disregard of the explanations and instructions described in this manual will result in the expiration of all warranty claims and compensation claims for damages against HOLZMANN MASCHINEN GmbH.

11.2 User requirements

The machine is designed to be operated by one person. The prerequisites for operating the machine are physical and mental fitness as well as knowledge and understanding of the operating instructions. Persons who, due to their physical, sensory or mental capabilities, inexperience or lack of knowledge, are unable to operate the machine safely must not use the machine without supervision or instruction by a responsible person.

Please note that locally applicable laws and regulations determine the minimum age of the operator and may restrict the use of this machine!

Put on your personal protective equipment before working on the machine.



11.3 General safety instructions

To avoid malfunctions, damage and health impairments when working with the machine, the following points must be observed in addition to the general rules for safe working:

- Before start-up, check the product for completeness and function.
- Choose a level, vibration-free, non-slip surface for the installation location.
- Ensure sufficient space around the machine.
- Ensure sufficient lighting conditions at the workplace to avoid stroboscopic effects.
- Ensure a clean working environment.
- Keep the area around the machine free of obstacles (e.g. dust, chips, cut-off workpiece parts, etc.).
- Check the machine's connections for strength before each use.
- The machine may only be operated, maintained or repaired by persons who are familiar and who have been informed about the dangers arising from this work.
- Ensure that unauthorized persons keep a safety distance from the machine and keep children away from the machine.
- Always work with care and the necessary caution and never use excessive force.
- Do not overload the machine.
- Hide long hair under hair protection.
- Wear suitable work clothing and footwear.
- Do not work on the machine if you are tired, not concentrated or under the influence of medication, alcohol or drugs!

11.4 Special safety instructions for this machine

- Make sure all moving parts are free from interference
- Keep your work area dry and tidy! An untidy work area may cause accidents. Avoid slippery floor!
- Avoid abnormal working postures! Make sure you stand squarely and keep balance at all times!
- Keep hands clear of all moving parts. Bruises!
- Ensure machine is used in a dry place, protected from rain. The product is for INDOOR use only. Do not store or use it outdoors or in a moist environment.
- Check to make sure that all fixing screws and knobs are tight and all legs are locked into position before operating.
- When transporting the workbench with a vehicle, always tie down to prevent movement and possible damage.
- Don't use scaffold / platform mode with legs fully extended (height 800 mm). Always use this product on a stable, level surface. Failure to properly or to overload may result in serious personal injury!
- Do not overload the machine! Observe the permissible loading capacity for the respective mode.
- Pay attention to the correct distribution of the load on the table. Do not concentrate the load on one side.
- When using this machine with power tools, please refer to the manufacturer's instructions for guidance o usage.

11.5 Hazard warnings

11.5.1 Residual risks

Despite intended use, certain residual risk factors remain.

- Danger of bruising hands/finger due to between moveable and fix parts (mode change, workpiece, workpiece support,...).



11.5.2 Hazardous situations

Due to the structure and construction of the machine, hazardous situations may occur which are identified in these operating instructions as follows:

DANGER



A safety instruction designed in this way indicates an imminently hazardous situation which, if not avoided, will result in death or serious injury.

WARNING



A safety instruction designed in this way indicates a potentially hazardous situation which, if not avoided, could result in death or serious injury.

CAUTION



A safety instruction designed in this way indicates a possibly hazardous situation which, if not avoided, may result in minor or moderate injury.

NOTE



A safety notice designed in this way indicates a potentially hazardous situation which, if not avoided, may result in property damage.

Regardless of all safety regulations, your common sense and your appropriate technical aptitude/training are and remain the most important safety factor in the error-free operation of the machine. **Safe working depends on you!**

12 TRANSPORT

For proper transport, follow the instructions and information on the transport packaging regarding centre of gravity, attachment points, weight, means of transport to be used and prescribed transport position, etc.

Transport the machine in its packaging to the place of installation. When lifting, carrying and depositing the load, make sure that you are in the correct posture:

- **Lifting, Depositing**
Ensure stability when lifting / setting down (legs hip width).
Lift / lower load with bent knees and straight back (like weightlifter).
Do not lift / lower the load jerkily.
- **Carrying**
Carry load with both hands as close to body as possible.
Carry load with straight back.



13 ASSEMBLY

13.1 Preparation

13.1.1 Check delivery content

Check the delivery immediately for transport damage and missing parts. Report any damage or missing parts to your dealer or the shipping company immediately. Visible transport damage must also be noted immediately on the delivery note in accordance with the provisions of the warranty, otherwise the goods are deemed to have been properly accepted.

13.1.2 Site requirements

Choose a suitable place for the product. Pay attention to the safety requirements and the dimensions of the product.

13.2 Assemble

The machine is almost assembled. Only the wheels for the car creeper, dolly or hand truck mode have to be assembled.

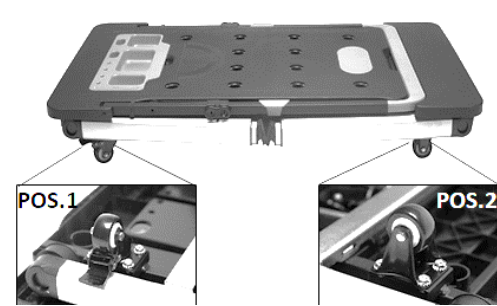
	Fix the wheels on the backside of the workbench.
	Fix both universal wheels with brakes (POS.1) and the fixed wheels (POS.2) with the four screws and locking washer onto the workbench. (see picture) Notice: Place the universal wheels with brakes below the tool tray. (see fig. POS. 1)

13.3 Operation instructions

CAUTION



Do not use the machine if you notice a malfunction or damage!

Check the following points daily or before each use of the machine:

- Make sure that all latches are fixed.
- Always place the machine on a level, vibration-free, non-slip surface.

If there is any damage, the product must not be used!



14 OPERATION

1. Workbench and Sawhorse mode

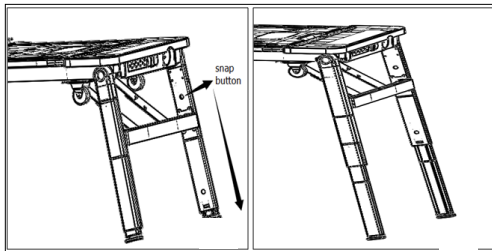
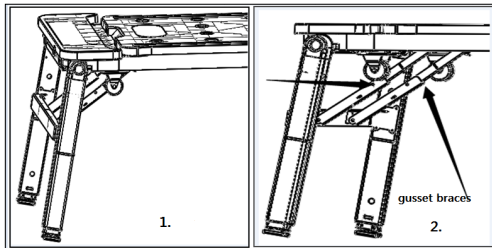

Sawhorse mode

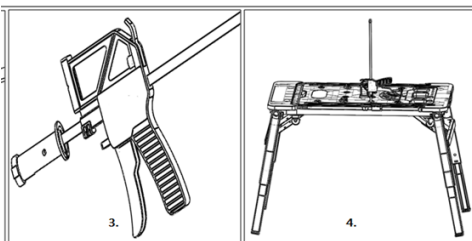
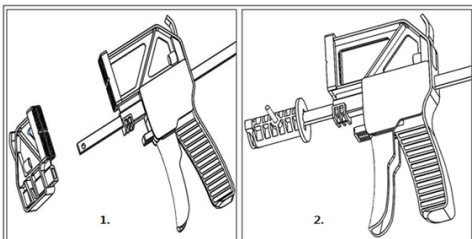

1. Release all legs from locking position, then rotate each pair of legs until you can't move them anymore. (see fig. 1-2)



WARNING

Ensure that braces are locked.

2. Push the snap buttons on the side of each leg to release them, then pull the inner leg out to the workbench height. When legs are fully extended they will snap into place. Gently turn the workbench upright onto a stable, level surface. (see fig. 3)

Sawhorse mode

- 1) Remove the small plastic part of the quick clamp (Fig. 1);
- 2) Put the steel bar into the connector (Fig. 2) and put a pin into the lock hole, make sure they are connected firmly (Fig.3)
- 3) Put the connector into Sawhorse hole on the workbench surface and rotate at least 30 ° (Fig.4)

2. Scaffold mode

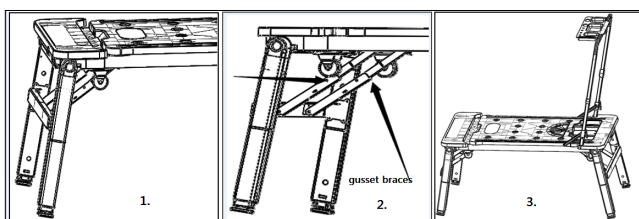

WARNING

Don't use scaffold/platform mode with legs fully extended

1. Release all legs from locking position, then rotate each pair of legs until you can't move them anymore. (see fig. 1-2)



WARNING

Ensure that braces are locked.

2. Pull the handle up until you can't move it any more, then release the tool tray from its locking position, put the tool tray on the top of the handle, forming a platform. (see fig. 3)



CAUTION

The loading capacity for the tool tray is 2kg in this mode.



3. Car creeper & Dolly mode

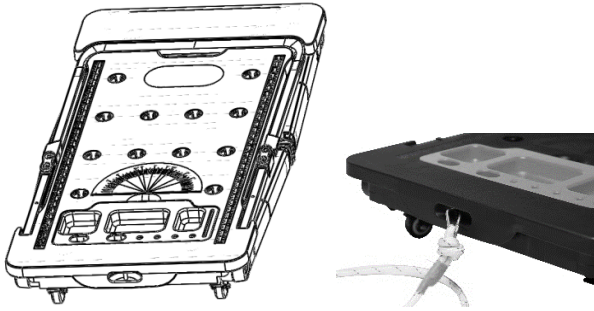

Put in the legs when using as in car creeper / dolly or hand truck mode.

Dolly-Mode:

Connect a pulling rope to the towing holes, then the dolly is completed.

4. Hand truck mode

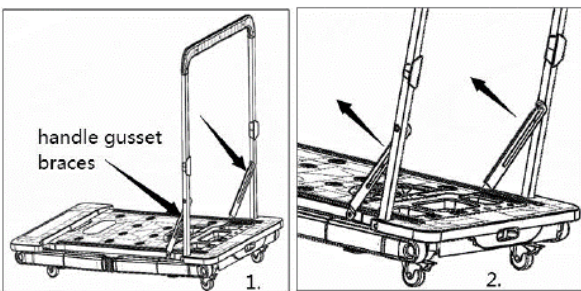

1. Fold up the handle until you can no longer move it and push down the handle gusset braces as shown by the arrows (Fig. 1), then a hand truck is ready for use.

2. To fold, pull up the two handle gusset braces (see Fig. 2) and the handle can be folded again.

Electrical Connection

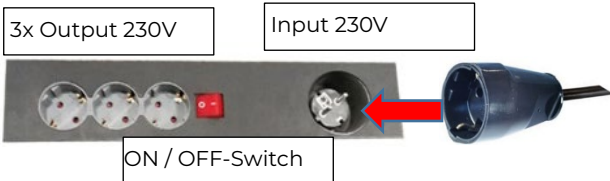

15 CLEANING, MAINTENANCE, STORAGE, DISPOSAL

WARNING



Danger due to electrical voltage!

Handling the machine with connected power supply may result in serious injury or death.

→ Always disconnect the machine from the power supply before maintenance or repair work and secure it against unintentional reconnection.

15.1 Cleaning

NOTICE



Wrong cleaning agents can attack the varnish of the product. Do not use solvents, nitro thinners, or other cleaning agents that could damage the product's paint. Observe the information and instructions of the cleaning agent manufacturer!

Regular cleaning is a prerequisite for the safe operation of the product and its long service life.



15.2 Maintenance

The machine is low-maintenance and only a few parts have to be serviced. Nevertheless, malfunctions or defects which could impair the safety of the user must be rectified immediately!

- Before each start-up, make sure that the safety devices are in perfect condition and function properly.
- Before each start-up, check all connections for tightness.
- Only use original spare parts recommended by the manufacturer.

15.3 Storage

NOTICE



Improper storage can damage and destroy important components. Only store packed or unpacked parts under the intended ambient conditions!

When not in use, store the product in a dry, frost-proof and lockable place to ensure that unauthorised persons and in particular children have no access to the product on the other hand.

15.4 Disposal



Observe the national waste disposal regulations. Never dispose of the machine, machine components or operating equipment in the residual waste. If necessary, contact your local authorities for information regarding available disposal options.

If you purchase a new machine or equivalent equipment from your specialist dealer, he is obliged in certain countries to dispose of your old machine properly.



16 ERSATZTEILE / SPARE PARTS

16.1 Ersatzteilbestellung / Spare parts order

(DE) Mit HOLZMANN-Ersatzteilen verwenden Sie Ersatzteile, die ideal aufeinander abgestimmt sind. Die optimale Passgenauigkeit der Teile verkürzen die Einbauzeiten und erhöhen die Lebensdauer.

HINWEIS



Der Einbau von anderen als Originalersatzteilen führt zum Verlust der Garantie! Daher gilt: Beim Tausch von Komponenten/Teile nur vom Hersteller empfohlene Ersatzteile verwenden.

Bestellen Sie die Ersatzteile direkt auf unserer Homepage – Kategorie ERSATZTEILE.
oder kontaktieren Sie unseren Kundendienst

- über unsere Homepage – Kategorie SERVICE/NEWS/FAQ – ERSATZTEILANFORDERUNG,
- per Mail an service@holzmann-maschinen.at.

Geben Sie stets Maschinentype, Ersatzteilnummer sowie Bezeichnung an. Um Missverständnissen vorzubeugen, empfehlen wir, mit der Ersatzteilbestellung eine Kopie der Ersatzteilzeichnung beizulegen, auf der die benötigten Ersatzteile eindeutig markiert sind, falls Sie nicht über den Online-Ersatzteilkatalog anfragen.

(EN) With original HOLZMANN spare parts you use parts that are attuned to each other shorten the installation time and elongate your products lifespan.

NOTE



The installation of parts other than original spare parts leads to the loss of the guarantee! Therefore: When replacing components/parts, only use spare parts recommended by the manufacturer.

Order the spare parts directly on our homepage – category SPARE PARTS or contact our customer service

- via our Homepage – category SERVICE/NEWS/FAQ - SPARE PARTS REQUEST,
- by e-mail to service@holzmann-maschinen.at.

Always state the machine type, spare part number and designation. To prevent misunderstandings, we recommend that you add a copy of the spare parts drawing with the spare parts order, on which the required spare parts are clearly marked, especially when not using the online-spare-part catalogue.



17 EU-KONFORMITÄTSERKLÄRUNG / CE-CERTIFICATE OF CONFORMITY

	Inverkehrbringer / Distributor
	HOLZMANN MASCHINEN® GmbH 4170 Haslach, Marktplatz 4, AUSTRIA Tel.: +43 7289 71562-0 www.holzmann-maschinen.at
Bezeichnung / name	7 IN 1 MULTIFUNKTIONSGERÄT / 7 in 1 multi tool
Typ / model	MF7IN1
EU-Richtlinien / EC-directives	<ul style="list-style-type: none">• 2014/35/EC• 2014/30/EC• 2011/65/EC
Angewandte Normen / applicable Standards	DIN VDE 0620-1:2016+A1; DIN VDE 0620-2-1:2016+A1

(DE) Hiermit erklären wir, dass die oben genannten Maschinen aufgrund ihrer Bauart in der von uns in Verkehr gebrachten Version den grundlegenden Sicherheits- und Gesundheitsanforderungen der angeführten EU-Richtlinien entsprechen. Diese Erklärung verliert ihre Gültigkeit, wenn Veränderungen an der Maschine vorgenommen werden, die nicht mit uns abgestimmt wurden.

(EN) Hereby we declare that the above mentioned machines meet the essential safety and health requirements of the above stated EC directives. Any manipulation or change of the machine not being explicitly authorized by us in advance renders this document null and void.

Technische Dokumentation
HOLZMANN MASCHINEN GmbH
4170 Haslach, Marktplatz 4

Haslach, 14.06.2022
Ort / Datum place/date



DI (FH) Daniel Schörgenhuber
Geschäftsführer / Director



18 GARANTIEERKLÄRUNG (DE)

1.) Gewährleistung

HOLZMANN MASCHINEN GmbH gewährt für elektrische und mechanische Bauteile eine Gewährleistungsfrist von 2 Jahren für den nicht gewerblichen Einsatz;

bei gewerblichem Einsatz besteht eine Gewährleistung von 1 Jahr, beginnend ab dem Erwerb des Endverbrauchers/Käufers. HOLZMANN MASCHINEN GmbH weist ausdrücklich darauf hin, dass nicht alle Artikel des Sortiments für den gewerblichen Einsatz bestimmt sind. Treten innerhalb der oben genannten Fristen/Mängel auf, welche nicht auf im Punkt „Bestimmungen“ angeführten Ausschlussdetails beruhen, so wird HOLZMANN MASCHINEN GmbH nach eigenem Ermessen das Gerät reparieren oder ersetzen.

2.) Meldung

Der Händler meldet schriftlich den aufgetretenen Mangel am Gerät an HOLZMANN MASCHINEN GmbH. Bei berechtigtem Gewährleistungsanspruch wird das Gerät beim Händler von HOLZMANN MASCHINEN GmbH abgeholt oder vom Händler an HOLZMANN MASCHINEN GmbH gesandt. Retoursendungen ohne vorheriger Abstimmung mit HOLZMANN MASCHINEN GmbH werden nicht akzeptiert und können nicht angenommen werden. Jede Retoursendung muss mit einer von HOLZMANN MASCHINEN GmbH übermittelten RMA-Nummer versehen werden, da ansonsten eine Warenannahme und Reklamations- und Retourbearbeitung durch HOLZMANN MASCHINEN GmbH nicht möglich ist.

3.) Bestimmungen

- a) Gewährleistungsansprüche werden nur akzeptiert, wenn zusammen mit dem Gerät eine Kopie der Originalrechnung oder des Kassenbeleges vom Holzmann Handelspartner beigelegt ist. Es erlischt der Anspruch auf Gewährleistung, wenn das Gerät nicht komplett mit allen Zubehörteilen zur Abholung gemeldet wird.
- b) Die Gewährleistung schließt eine kostenlose Überprüfung, Wartung, Inspektion oder Servicearbeiten am Gerät aus. Defekte aufgrund einer unsachgemäßen Benutzung durch den Endanwender oder dessen Händler werden ebenfalls nicht als Gewährleistungsanspruch akzeptiert.
- c) Ausgeschlossen sind Defekte an Verschleißteilen wie z. B. Kohlebürsten, Fangsäcke, Messer, Walzen, Schneideplatten, Schneideeinrichtungen, Führungen, Kupplungen, Dichtungen, Laufräder, Sageblätter, Hydrauliköle, Ölfiltern, Gleitbacken, Schalter, Riemen, usw.
- d) Ausgeschlossen sind Schäden an den Geräten, welche durch unsachgemäße Verwendung, durch Fehlgebrauch des Gerätes (nicht seinem normalen Verwendungszweckes entsprechend) oder durch Nichtbeachtung der Betriebs- und Wartungsanleitungen, oder höhere Gewalt, durch unsachgemäße Reparaturen oder technische Änderungen durch nicht autorisierte Werkstätten oder den Geschäftspartnern selbst, durch die Verwendung von nicht originalen HOLZMANN Ersatz- oder Zubehörteilen, verursacht sind.
- e) Entstandene Kosten (Frachtkosten) und Aufwendungen (Prüfkosten) bei nichtberechtigten Gewährleistungsansprüchen werden nach Überprüfung unseres Fachpersonals dem Geschäftspartnern oder Händler in Rechnung gestellt.
- f) Geräte außerhalb der Gewährleistungsfrist: Reparatur erfolgt nur nach Vorauskasse oder Händlerrechnung gemäß des Kostenvoranschlages (inklusive Frachtkosten) der HOLZMANN MASCHINEN GmbH.
- g) Gewährleistungsansprüche werden nur für den Geschäftspartnern eines HOLZMANN Händlers, welcher das Gerät direkt bei der HOLZMANN MASCHINEN GmbH erworben hat, gewährt. Diese Ansprüche sind bei mehrfacher Veräußerung des Gerätes nicht übertragbar

4.) Schadensersatzansprüche und sonstige Haftungen

Die HOLZMANN MASCHINEN GmbH haftet in allen Fällen nur beschränkt auf den Warenwert des Gerätes. Schadensersatzansprüche aufgrund schlechter Leistung, Mängel, sowie Folgeschäden oder Verdienstausfälle wegen eines Defektes während der Gewährleistungsfrist werden nicht anerkannt. HOLZMANN MASCHINEN GmbH besteht auf das gesetzliche Nachbesserungsrecht eines Gerätes.

SERVICE

Nach Ablauf der Garantiezeit können Instandsetzungs- und Reparaturarbeiten von entsprechend geeigneten Fachfirmen durchgeführt werden. Es steht Ihnen auch die HOLZMANN MASCHINEN GmbH weiterhin gerne mit Service und Reparatur zur Seite. Stellen Sie in diesem Fall eine unverbindliche Kostenanfrage

- per Mail an service@holzmann-maschinen.at.
- oder nutzen Sie das Online Reklamations- bzw. Ersatzteilbestellformular, zur Verfügung gestellt auf unserer Homepage – Kategorie SERVICE/NEWS/FAQ.



19 GUARANTEE TERMS (EN)

1.) Warranty

For mechanical and electrical components Company HOLZMANN MASCHINEN GmbH grants a warranty period of 2 years for DIY use and a warranty period of 1 year for professional/industrial use - starting with the purchase of the final consumer (invoice date).

In case of defects during this period which are not excluded by paragraph 3, Holzmann will repair or replace the machine at its own discretion.

2.) Report

In order to check the legitimacy of warranty claims, the final consumer must contact his dealer. The dealer has to report in written form the occurred defect to HOLZMANN MASCHINEN GmbH. If the warranty claim is legitimate, HOLZMANN MASCHINEN GmbH will pick up the defective machine from the dealer. Return shipments by dealers which have not been coordinated with HOLZMANN MASCHINEN GmbH will not be accepted. A RMA number is an absolute must-have for us - we won't accept returned goods without an RMA number!

3.) Regulations

- a) Warranty claims will only be accepted when a copy of the original invoice or cash voucher from the trading partner of HOLZMANN MASCHINEN GmbH is enclosed to the machine. The warranty claim expires if the accessories belonging to the machine are missing.
- b) The warranty does not include free checking, maintenance, inspection or service works on the machine. Defects due to incorrect usage through the final consumer or his dealer will not be accepted as warranty claims either.
- c) Excluded are defects on wearing parts such as carbon brushes, fangers, knives, rollers, cutting plates, cutting devices, guides, couplings, seals, impellers, blades, hydraulic oils, oil filters, sliding jaws, switches, belts, etc.
- d) Also excluded are damages on the machine caused by incorrect or inappropriate usage, if it was used for a purpose which the machine is not supposed to, ignoring the user manual, force majeure, repairs or technical manipulations by not authorized workshops or by the customer himself, usage of non-original Holzmann spare parts or accessories.
- e) After inspection by our qualified staff, resulted costs (like freight charges) and expenses for not legitimated warranty claims will be charged to the final customer or dealer.
- f) In case of defective machines outside the warranty period, we will only repair after advance payment or dealer's invoice according to the cost estimate (incl. freight costs) of HOLZMANN MASCHINEN GmbH.
- g) Warranty claims can only be granted for customers of an authorized HOLZMANN MASCHINEN GmbH dealer who directly purchased the machine from HOLZMANN MASCHINEN GmbH. These claims are not transferable in case of multiple sales of the machine.

4.) Claims for compensation and other liabilities

The liability of company HOLZMANN MASCHINEN GmbH is limited to the value of goods in all cases.

Claims for compensation because of poor performance, lacks, damages or loss of earnings due to defects during the warranty period will not be accepted.

HOLZMANN MASCHINEN GmbH insists on its right to subsequent improvement of the machine.

SERVICE

After Guarantee and warranty expiration specialist repair shops can perform maintenance and repair jobs. But we are still at your service as well with spare parts and/or product service. Place your spare part/repair service cost inquiry by

- Mail to service@holzmann-maschinen.at.
- Or use the online complaint order formula provided on our homepage – category service/news/faq.



20 PRODUKTBEOBACHTUNG | PRODUCT MONITORING

(DE) Wir beobachten unsere Produkte auch nach der Auslieferung.

Um einen ständigen Verbesserungsprozess gewährleisten zu können, sind wir von Ihnen und Ihren Eindrücken beim Umgang mit unseren Produkten abhängig:

- Probleme, die beim Gebrauch des Produktes auftreten
- Fehlfunktionen, die in bestimmten Betriebssituationen auftreten
- Erfahrungen, die für andere Benutzer wichtig sein können

Wir bitten Sie, derartige Beobachtungen zu notieren und an diese per E-Mail oder Post an uns zu senden:

(EN) We monitor the quality of our delivered products in the frame of a Quality Management policy.

Your opinion is essential for further product development and product choice. Please let us know about your:

- Impressions and suggestions for improvement.
- Experiences that may be useful for other users and for product design
- Experiences with malfunctions that occur in specific operation modes

We would like to ask you to note down your experiences and observations and send them to us via E-mail or by post:

Meine Beobachtungen / My experiences:

Name / name:
Produkt / product:
Kaufdatum / purchase date:
Erworben von / purchased from:
E-Mail / E-mail:

Vielen Dank für Ihre Mitarbeit! / Thank you for your kind cooperation!

KONTAKTADRESSE / CONTACT:
HOLZMANN Maschinen GmbH
 4170 Haslach, Marktplatz 4 AUSTRIA
 Tel : +43 7289 71562 0
info@holzmann-maschinen.at
www.holzmann-maschinen.at